



**ACHTUNG!**  
DIE KLINGEN SIND SEHR SCHARF.

**Gebrauchsanweisung für den 3-mm-Schneider**

**Einlegen der Klinge**

**ANMERKUNG:** Verwenden Sie nur die spezielle 3-mm-Klinge Nr. 271. Sie ist nur einseitig geschliffen. VERWENDEN SIE NICHT Klinge Nr. 270, die ähnlich aussieht, aber zweiseitig geschliffen ist, da letztere nicht in der Lage ist, 3 mm effektiv zu scheiden (Abb. 1).

**ANMERKUNG:** Klinge Nr. 271 hat nur eine schneidende Klingenspitze (Abb. 2).

1. Lösen Sie die Klingenschraube und entnehmen Sie den Klingenschlitten
2. Lösen Sie die Klingenschraube und entnehmen Sie das Klingensmagazin.
3. Klinge in den Klingenschlitten einlegen. Achten Sie auf die korrekte Orientierung der Klingenspitze (Abb. 3).
4. Schieben Sie den Klingenschlitten in den Schneider (Abb. 4).
5. Ziehen Sie die Klingenschraube fest.

**Klingentiefeneinstellung**

**HINWEIS:** Für 3-mm-Schnitte positionieren Sie den hinteren Rand der Klinge über dem hinteren Rand des Klingenschlittens (Abb. 5).

1. Setzen Sie den Schneider auf dem Rand des 3-mm-Kartons auf.
2. Klinge vollständig entsperren.
3. Klingenspitze muss mit dem gesamten Schliff im Unterlagekarton versinken (Abb. 6).
4. Für die Einstellung der Tiefe lösen Sie die Klingenschraube. Drehen Sie nun die Schraube in der Grundplatte des Schneiders.

**HINWEIS:** Beim Verringern der Klingentiefe muss die Klinge mit der Fingerspitze nach hinten geschoben werden.

5. Ziehen Sie die Klingenschraube wieder fest.

**GERÄTETEILE:**

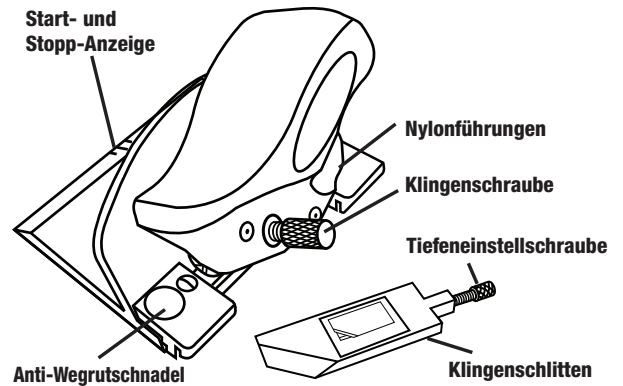

**Abb. 1** KLINGE NR. 271 MIT EINSEITIGEM SCHLIFF

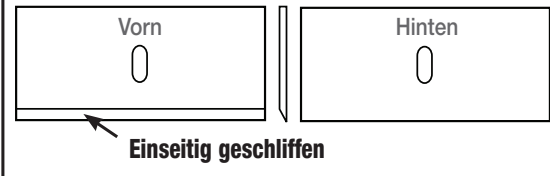

**Abb. 2**

**KLINGE NR. 271**



**Abb. 3**

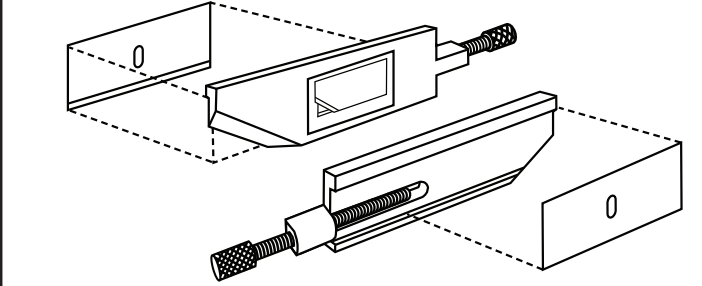

**Abb. 4**

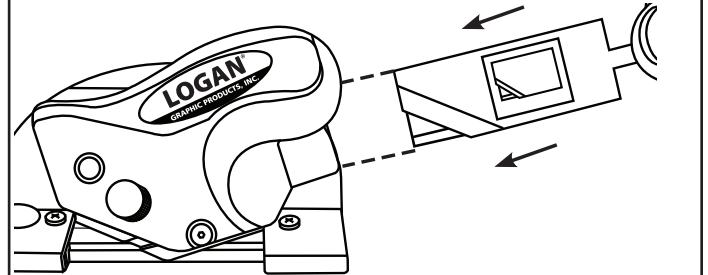

**Abb. 5**

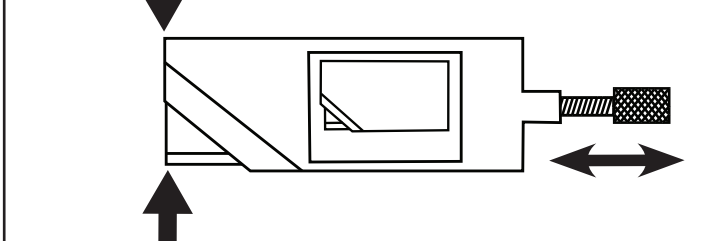

**Abb. 6**

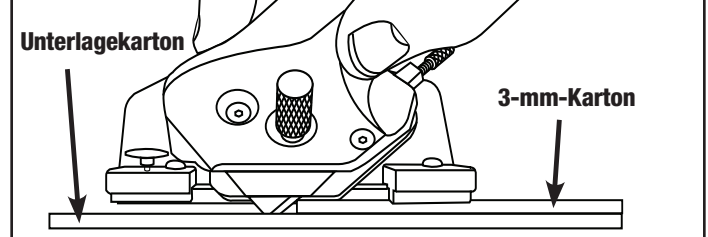

## Anleitung zum Schneiden von 3-mm-Karton

**Schneiden von 3 mm Passepartouts (8-ply)**

1. Markieren des gewünschten Ausschnitts auf der Rückseite des Kartons mit Bleistift (**Abb. 7**).
2. Passepartoutkarton (mit farbiger Seite nach unten) auf Unterlagekarton legen. Dieser muß größer sein als der zu schneidende Karton.
3. Führungslinie links neben der Linie anlegen bzw. Karton unter die Führungsschiene durschieben und fest and Passepartoutführung und Führungsarm andrücken.
4. Schneider in die Führungsschiene einsetzen und grüne Markierungslinie an oberer Bleistiftlinie ausrichten (**Abb. 8**).
5. Drücken Sie mit der linken Hand die Anti-Wegrutschnadel fest und drehen Sie die Klinge nach vorn in den Passepartoutkarton (**Abb. 9**).
6. Schneider an der Führungsschiene entlangziehen bis die ROTE Markierung über der unteren Bleistiftlinie liegt (**Abb. 10**).
7. Klinge nach oben aus dem Karton drehen. Für die anderen drei Seiten wiederholen (**Abb. 11**).

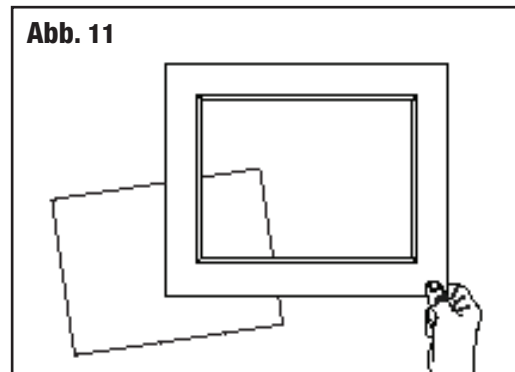
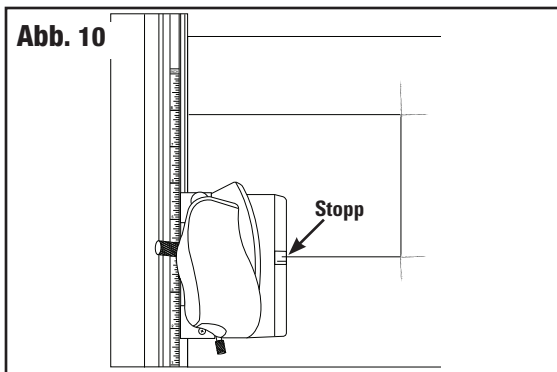
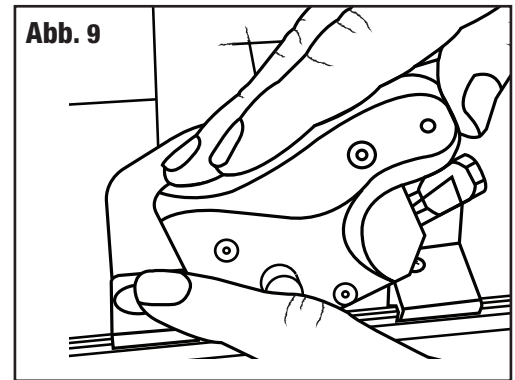
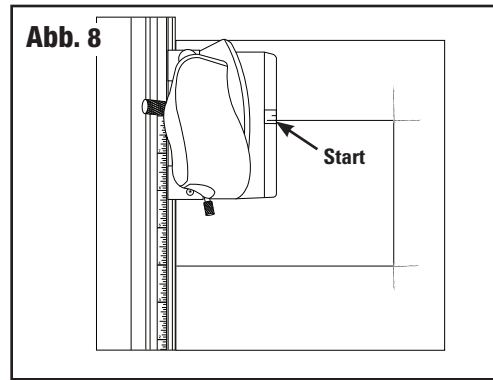
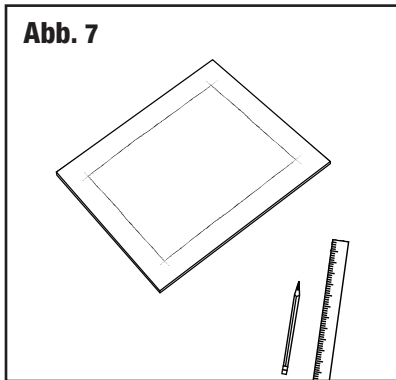
**Tipps**

- Verwenden Sie beide Hände beim Schneiden.
- Zu tiefe Einstellung der Klingentiefe kann Abbrechen der Klingenspitze verursachen.
- Klängen häufig auswechseln.
- Für 3-mm-Kartons nur eine Klingenspitze verwenden.
- Wenn Schnitt nicht komplett durchgeht, wiederholen.
- Wenn Überschnitte zu gering oder zu groß sind, Schnitt kurz vor oder nach den Start-/Stopp-Linien beginnen bzw. beenden.

**Einstellen der Schienengleiter (mittels Kreuzschraubendreher)**

Es kann nötig sein, die Schienengleiter an die Führungsschiene anzupassen, um geradere Schnitte zuzielen.

1. Schneider in Führungsschiene einsetzen.
2. Schrauben der Gleiter um eine Drehung lockern (**Abb. 12**).
3. Schienengleiter fest and die Führungsschiene heranpressen.
4. Schrauben wieder festziehen.

