

DÉCOUPEUSE DE PASSE-PARTOUT FRAMER'S EDGE ELITE

MANUEL D'UTILISATION

Système de découpe de passe-partout de gamme professionnelle avec surface de découpe laminée, tête de découpe guidée par roulement à billes, butées de production, bras d'équerrage de 22,9 cm (9") & 81 cm (32") & double tête de découpe pour les coupes en biseau et droite.

Modèle 650-1 Framers Edge Elite-Système de découpe 40" (101,6 cm)

Modèle 655-1 Framers Edge Elite-Système de découpe 48" (121,9 cm)

Modèle 660-1 Framers Edge Elite-Système de découpe 60" (152,4 cm)

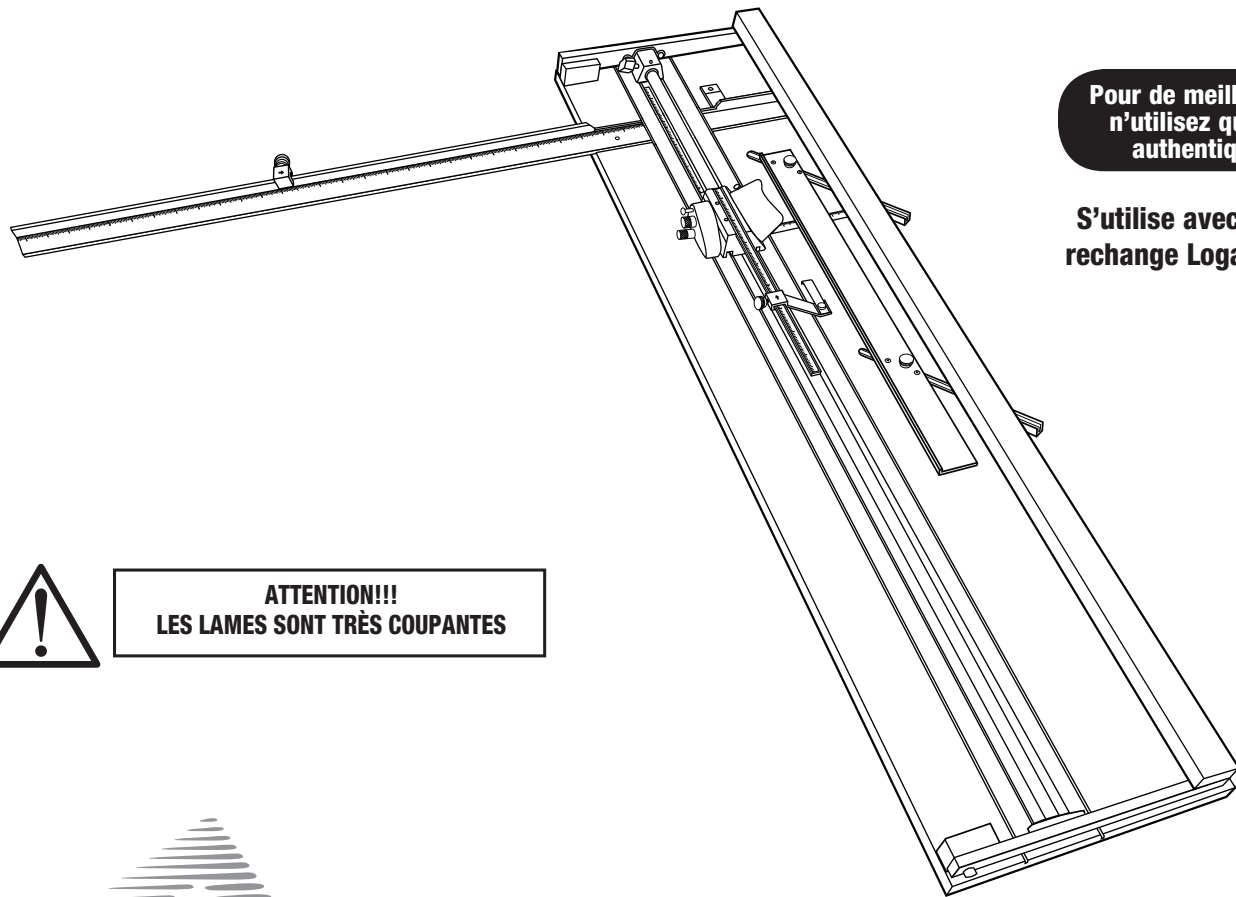

Pour de meilleurs résultats
n'utilisez que les lames
authentiques Logan

S'utilise avec des lames de
rechange Logan n°269 n°268



ATTENTION!!!
LES LAMES SONT TRÈS COUPANTES

LOGAN[®]
GRAPHIC PRODUCTS, INC.
Tools for Art - Tools for Life

LoganGraphic.com

Date d'achat

Numéro d'identification (partie inférieure du support)

Date (partie inférieure du support)

**Nous vous félicitons d'avoir acheté la découpeuse
Framer's Edge Elite de la gamme professionnelle Logan.**

La découpeuse Framer's Edge Elite est un système de découpe très bien conçu, qui allie tout ce que les systèmes de découpe Logan ont de mieux à offrir. Elle a été conçue spécialement pour l'encadreur. Tous les composants sont en matériau solide pour résister à la vigueur de la découpe professionnelle tout en respectant la précision requise par les encadreurs. Les caractéristiques introduites par Logan sur le marché il y a quelques années, comprennent le bras d'équerrage, le guide de passe-partout, la butée de production amovible, la barre de découpe haute technologie en aluminium, la facilité de changement de la lame et la précision de son réglage pour assurer des coupes droites sans dépassement. En plus, la tête de découpe guidée par roulement à billes rend l'opération facile. Nous sommes convaincus que la qualité, la précision et la fiabilité du Framer's Edge Elite sont tout ce que vous attendez d'un système de découpe professionnel. Ce manuel d'instructions a été conçu pour que vous maîtrisiez ce produit. S'y référer dès le début vous permettra de répondre aux nombreuses questions que vous êtes susceptible de vous poser lors de l'utilisation de votre découpeuse. Vous vous rendrez compte alors que le temps passé à sa lecture n'aura pas été perdu et que vous serez rapidement en mesure de découper des passe-partout de haute qualité.

**Plan de travail
et orientation**

Le plan de travail doit être plat et lisse. Tout creux ou bosse sur la table entraînerait le gonflement du support de découpe. Ne rangez jamais la découpeuse à la verticale, contre un mur, mais toujours à plat. La procédure détaillée dans les instructions suivantes fait référence aux côtés droit et gauche, aux parties supérieure et inférieure du système de découpe tel qu'il est montré sur les schémas.

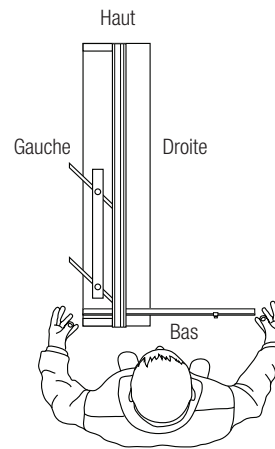

Contenu du Carton

1. Butée de bras d'équerrage (1)
2. Bras d'équerrage de 81,3 cm (32") (1)
3. Tournevis Logan (1)
4. Paquet de cinq lames Logan n°269 (2)
5. Paquet de cinq lames Logan n°268 (1)
6. Vis de rail (2)
7. Rails du guide de passe-partout (2)
8. Butée de production supérieure (1)
9. Guide de passe-partout (1)
10. Bras d'équerrage court (1)
11. Clé Allen (1)
12. Vis du bras d'équerrage (1)

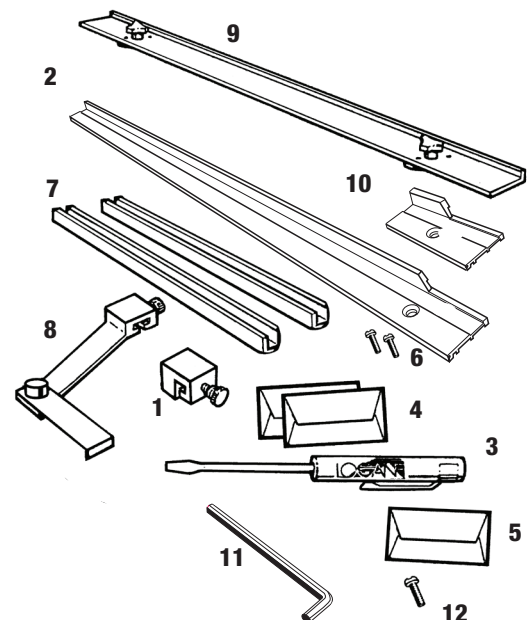

Identification des Composants de L'Appareil

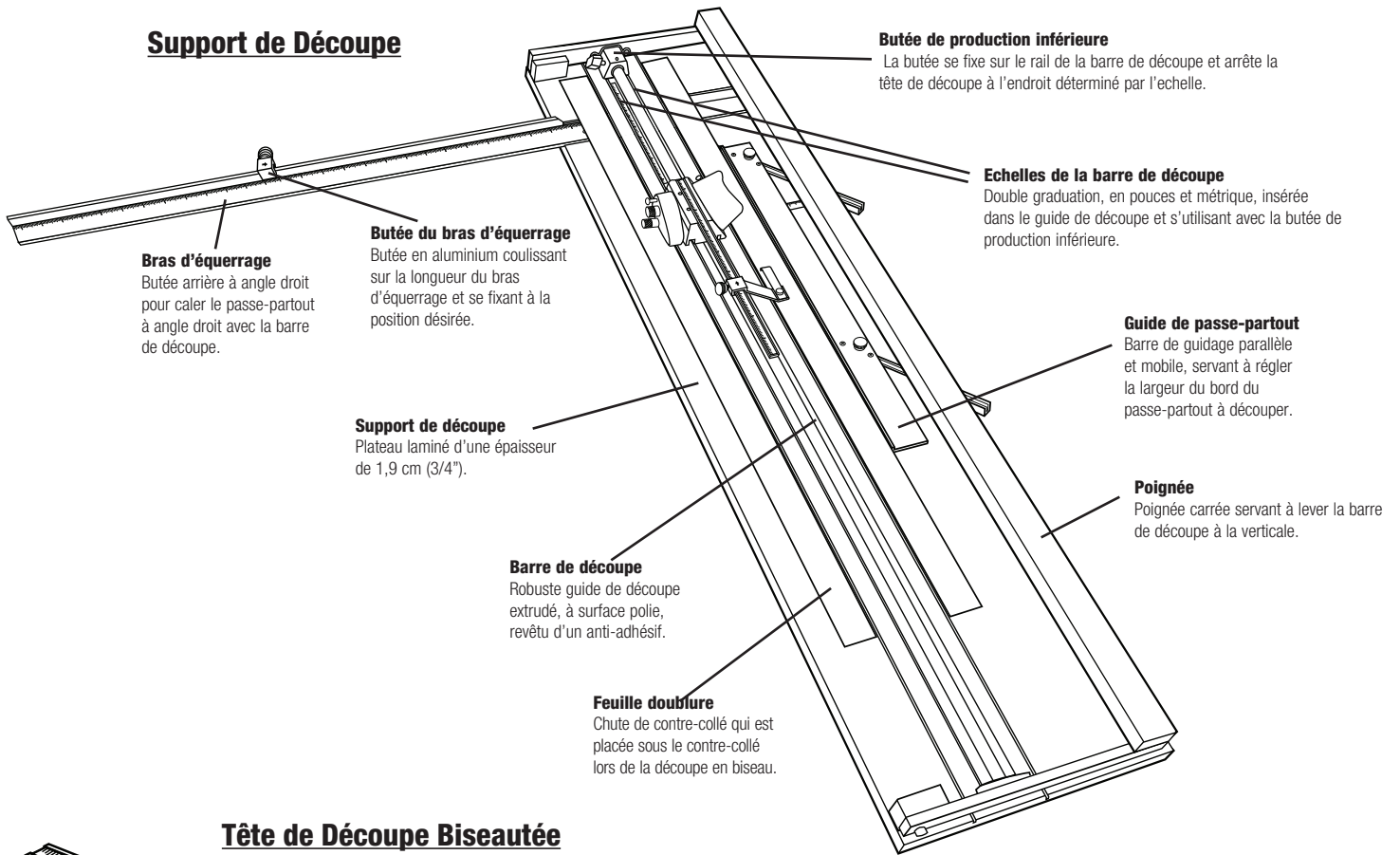

Tête de Découpe Biseautée

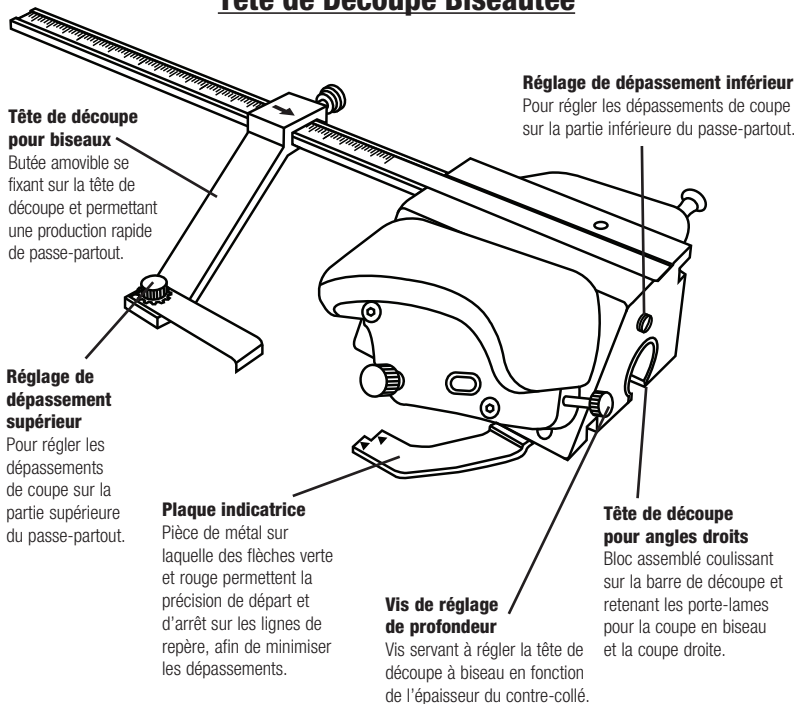

Tête de Découpe pour Biseaux

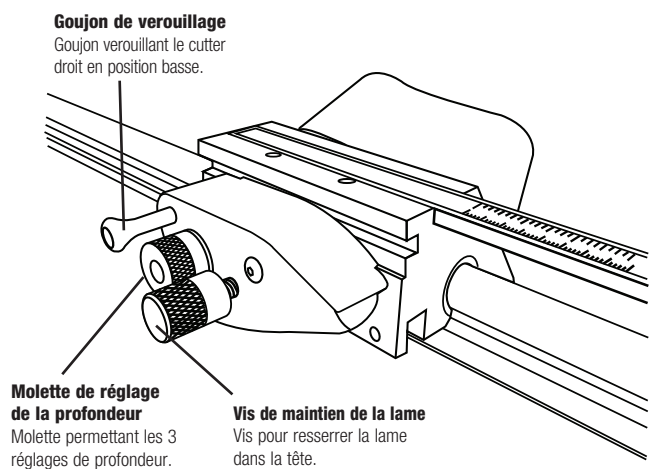

Montage

**ATTENTION!!!
LES LAMES SONT TRÈS COUPANTES**



Installation de la lame à biseau

REMARQUE: Vous avez le choix entre deux lames... les lames n°269 (scotch vert) sont utilisées pour les coupes en biseau de contre-collés d'épaisseur standard. Les n°268 (scotch bleu) sont utilisées pour les coupes en biseau de contre-collés d'épaisseur 8-Ply et n'ont qu'un bord biseauté. **(Fig. 1)**

n°269 (SCOTCH VERT) LAME DOUBLE BISEAU (CONTRE-COLLÉ ÉPAISSEUR STANDARD)

1. A l'aide de la poignée, levez complètement la barre de découpe à la verticale.
2. Desserrez la vis de la lame.
3. Retirez une lame du paquet de cinq.
4. Insérez totalement la lame, bord tranchant vers le bas, dans le porte-lame. **(Fig. 2)**
5. Resserrez la vis de la lame.

n°268 (SCOTCH BLEU) LAME SIMPLE BISEAU (CONTRE COLLÉ ÉPAISSEUR 8-PLY)

- REMARQUE:** Un seul bord de la lame n°268 peut être utilisé.
1. A l'aide de la poignée, levez complètement la barre de découpe à la verticale.
 2. Desserrez la vis de la lame.
 3. Retirez une lame du paquet de cinq.
 4. Insérez totalement la lame, bord tranchant vers le bas, bord biseauté visible, dans le porte-lame. **(Fig. 2)**
 5. Resserrez la vis de la lame.

Installation de la lame pour coupe droite

1. Mettez la barre de découpe en position basse sur le support de découpe.
2. Retirez le goujon de verouillage & faites pivoter le porte-lame le plus loin possible vers l'arrière. **(Fig. 3)**
3. Desserrez la vis de lame.
4. Déterminez la profondeur de lame désirée en vous référant au tableau des réglages de profondeur. **(Fig. 4)**
5. Tournez la molette de réglage de la profondeur jusqu'au point désiré. **(Fig. 5)**
6. Glissez la lame dans la fente, sous l'étiquette "blade." **(Fig. 6)**

- REMARQUE:** Utilisez uniquement la lame n° 269 (scotch vert) pour la coupe droite.
7. Resserrez la vis de lame.
 8. Faites pivoter le porte-lame vers l'arrière jusqu'à ce que le goujon de verouillage "claque" en position de sécurité. **(Fig. 7)**

Retirer la lame pour coupe droite

1. Mettez la barre de découpe en position basse sur le support de découpe.
2. Retirez le goujon de verouillage & faites pivoter le porte-lame le plus loin possible vers l'arrière. **(Fig. 3)**
3. Desserrez la vis de lame.
4. Tournez la molette de réglage de la profondeur jusqu'au 3.
5. Retirez la lame.

Assemblage du guide de passe-partout

1. Insérez par pression chaque rail de guide de passe-partout dans les rainures du support de découpe, les bouts arrondis vers le rail de guidage.
2. Mettez les vis de rail PAR DESSOUS le support de découpe et serrez-les. **(Fig. 8)**
3. Desserrez chacune des molettes du guide de passe-partout de 3 tours complets.
4. Tenez le guide de passe-partout par ses extrémités, avec vos pouces sur les molettes desserrées, le bord élevé vers le rail de guidage, et de manière uniforme placez le guide dans les rails.
5. Faites coulisser pour ajuster et serrez les molettes pour bloquer le guide de passe-partout. **(Fig. 9)**

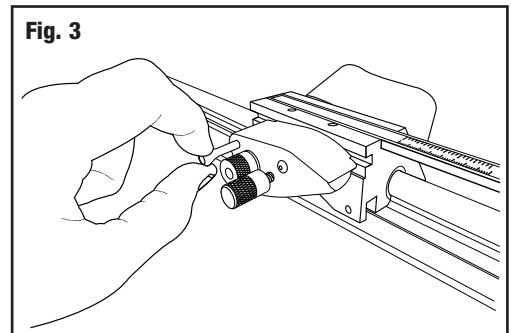
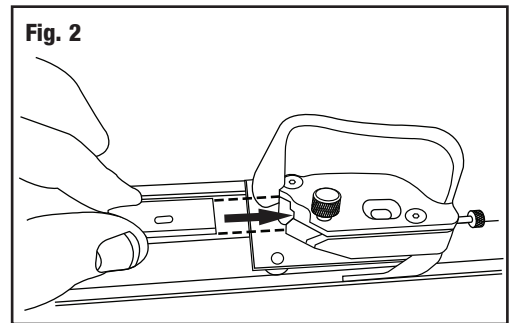
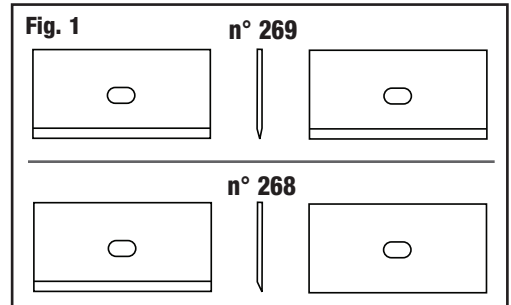
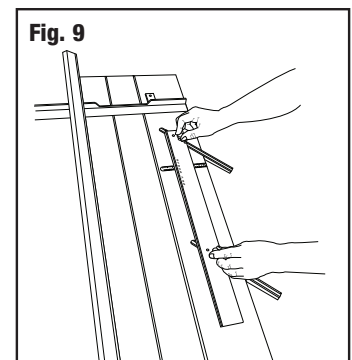
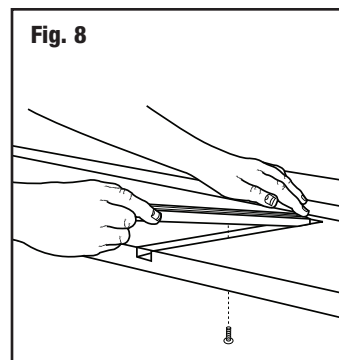
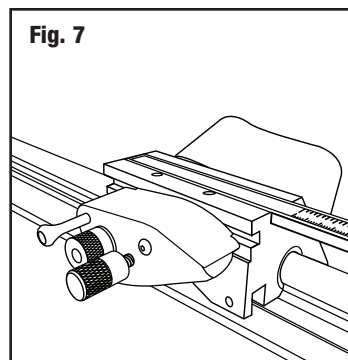
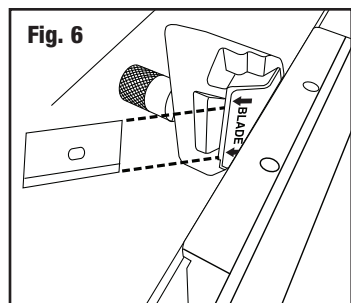
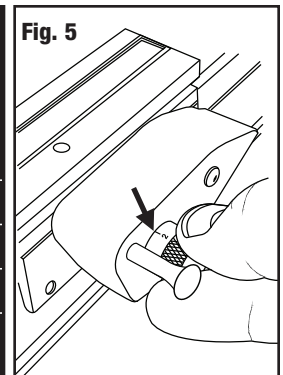

Fig. 4

RÉGLAGE DE PROFONDEUR DE LA LAME

1	1/8"	3 mm
2	3/16"	5 mm
3	3/8"	9 mm



Assemblage du bras d'équerrage

REMARQUE: Vous avez le choix entre deux bras d'équerrage. Celui de 81,3 cm (32") est utilisé pour les découpes droites. Celui le bras d'équerrage court est une option dans le cas où vous n'avez pas de coupe droite à effectuer ou si vous avez besoin de place.

1. Mettez le bras d'équerrage court dans l'alignement de la rainure, en vous assurant que le bas de la rainure en v soit sous la vis. **(Fig. 10)**
2. Faites glisser dans la rainure.
3. Aligner le trou et insérer la vis. **(Fig. 11)**
4. Faites coulisser la butée sur le bras d'équerrage. **(Fig. 12)**

Montage de la butée de production supérieure

1. Faites coulisser la butée de production supérieure sur la barre de mesure. **(Fig. 13)**
2. Resserrez la molette.

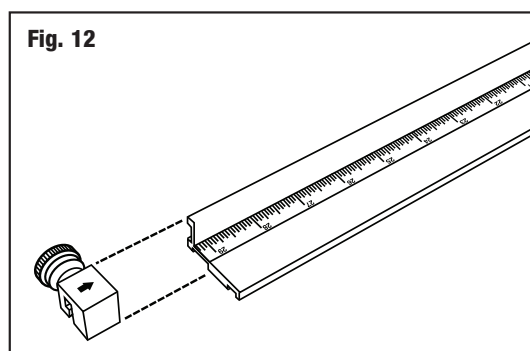
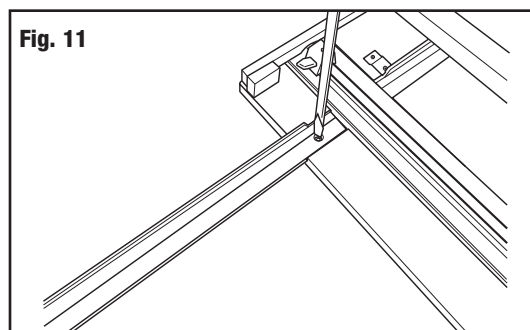
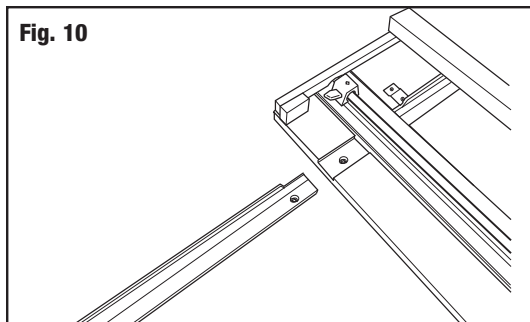

Coupe droite d'un contre-collé à la taille désirée, en utilisant le bras d'équerrage de 81,3 cm

1. Retirez le guide de passe-partout et la feuille doublure.
2. Desserrez la butée de production inférieure et déplacez-la jusqu'en bas de la barre de découpe. **(Fig. 14)**
3. Levez la poignée à la verticale.
4. Réglez la butée du bras d'équerrage sur la graduation indiquant la dimension de la découpe. Placez le contre-collé (face colorée vers le bas) contre le bras d'équerrage et la butée. **(Fig. 15)**
5. Abaissez la poignée afin que la barre de découpe repose sur le contre-collé.
6. Faites glisser la tête de découpe jusqu'à l'extrémité du contre-collé.
7. Faites pivoter le porte-lame pour coupe droite vers le bas, jusqu'à ce que le goujon de verrouillage "claque" dans la fente de verrouillage. **(Fig. 16)**
8. En maintenant la tête de découpe comme sur le schéma **(Fig. 17)**, tirez-la jusqu'à ce que le contre-collé soit totalement coupé.

REMARQUE : N'exercez pas de pression sur le porte-lame. Le goujon de verrouillage maintient la lame à la bonne profondeur.

9. **IMPORTANT:** Une fois la découpe terminée, retirez le goujon de verrouillage et faites pivoter le porte-lame en position de sécurité. **(Fig. 18)**

REMARQUE : Il est dangereux de laisser la lame en position "découpe."

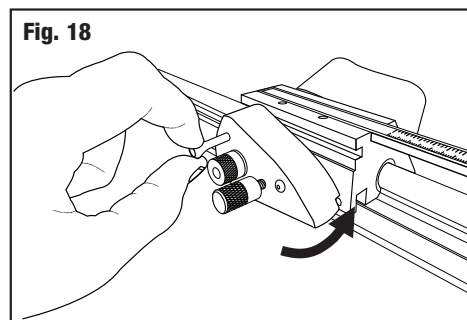
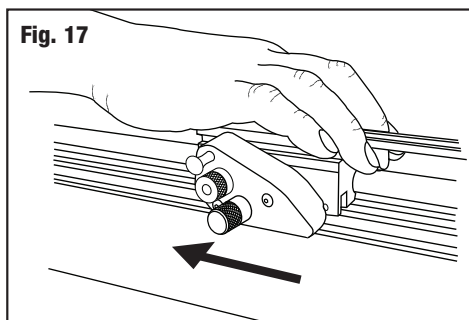
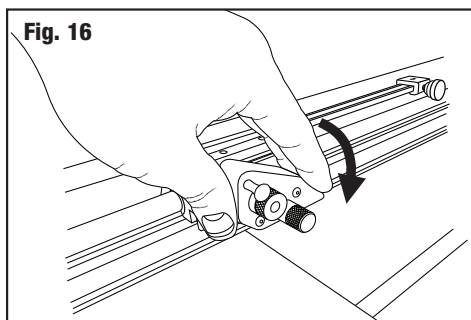
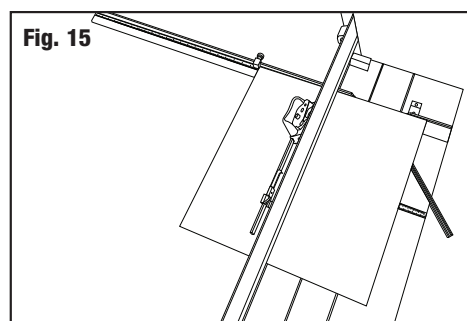
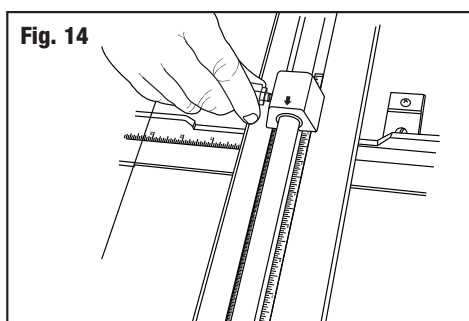
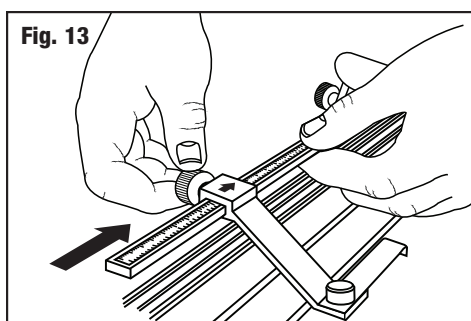

Coupe en biseau des fenêtres de passe-partout

En utilisant la méthode ligne à ligne

1. Installez le guide de passe-partout et réglez-le sur la largeur de bordure désirée. Resserrez les molettes noires.
2. Desserrez la butée de production inférieure et déplacez-la jusqu'en bas de la barre de découpe. **(Fig. 19)**
3. Levez la poignée et replacez/installez la feuille doublure.

REMARQUE: Pour de meilleurs résultats, utilisez TOUJOURS une feuille doublure lors de coupes en biseau. Une feuille doublure est une chute de contre-collé qui est au moins aussi longue que le contre-collé que vous coupez et d'au moins 10 cm (4") de largeur. Votre première feuille doublure est incluse. La feuille doublure devra être changée périodiquement. Déplacez légèrement la feuille doublure après chaque découpe afin d'éviter de découper dans des incisions précédentes, ce qui pourrait émousser votre lame et causer des déviations dans votre coupe.

3. Placez le contre-collé (face colorée vers le bas) contre le bras d'équerrage et contre le guide de passe-partout. **(Fig. 20)**
4. Abaissez la poignée. Avec un crayon, tracez une ligne au dos du contre-collé en vous servant du côté gauche de la barre de découpe comme règle. Répétez la même chose pour les trois côtés restants. **(Fig. 21)**
5. Faites glisser la tête de découpe en place, de façon à ce que le bord du métal, près de la flèche verte sur la plaque indicatrice, soit exactement sur la ligne tracée. **(Fig. 22)**
6. Faites pivoter le porte-lame pour coupe en biseau complètement vers le bas, afin de faire rentrer la lame dans le contre-collé.

REMARQUE: Pour éviter une surcoupe causée par un mouvement avant de la tête de découpe lors de l'insertion de la lame, mettre le stop de production sur 1". Appuyer sur la partie avant du stop lors de l'insertion de la lame. **(Fig. 23)**

7. En maintenant une pression vers le bas, tirez la tête de découpe vers vous, jusqu'à ce que le bord du métal, près de la flèche rouge sur la plaque indicatrice, soit exactement sur la ligne inférieure tracée. **(Fig. 24)**

REMARQUE: N'appuyez pas sur la poignée lors de la découpe car cela incurverait la barre de découpe vers le haut et empêcherait la lame de couper le contre-collé.

8. Faites pivoter le porte-lame en position neutre et levez la barre de découpe en position verticale.
9. Tournez le contre-collé d'un quart de tour et assurez-vous que le contre-collé soit en bas, contre le bras d'équerrage, et à gauche, contre le guide de passe-partout.
10. Continuez les étapes 5 à 8 jusqu'à ce que les 4 côtés soient coupés.

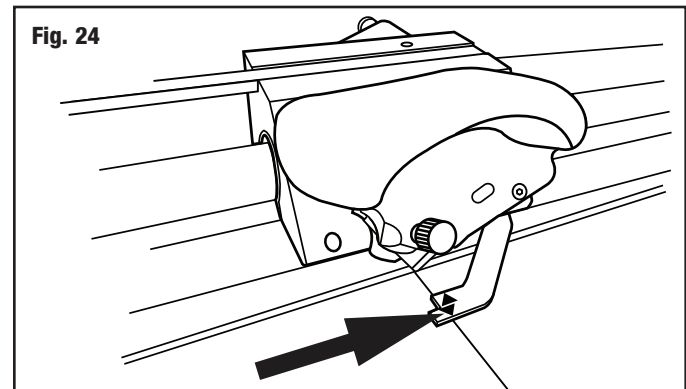
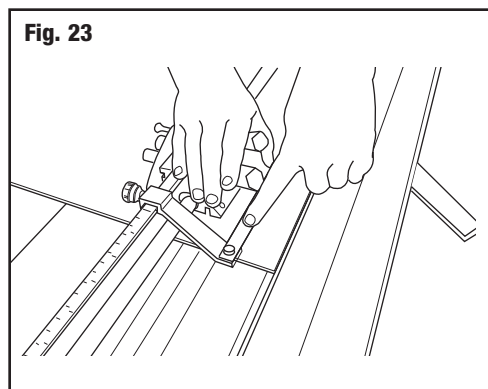
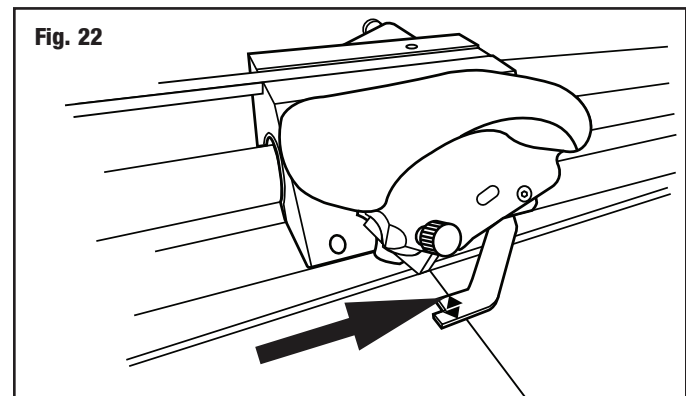
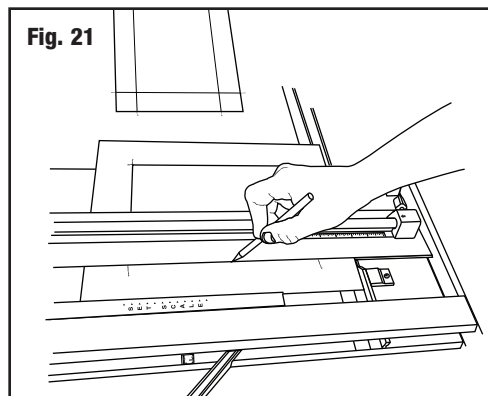
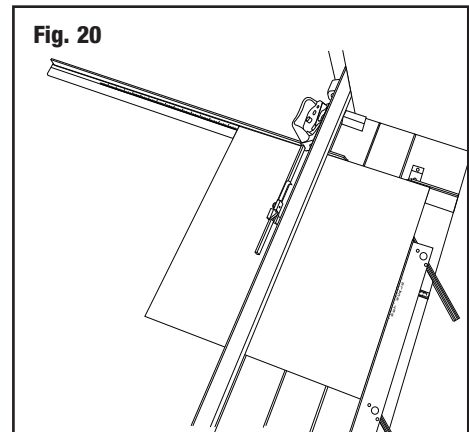
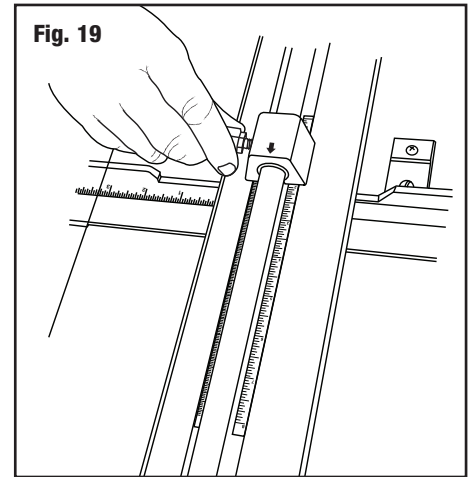

En utilisant les butées de production

1. Installez le guide de passe-partout et réglez-le sur la largeur de bordure désirée. Resserrez les molettes noires.
2. Levez la poignée et replacez/installez la feuille doublure.

REMARQUE: Pour de meilleurs résultats, utilisez TOUJOURS une feuille doublure lors de coupes en biseau. Une feuille doublure est une chute de contre-collé qui est au moins aussi longue que le contre-collé que vous coupez et d'au moins 10 cm (4") de largeur. Votre première feuille doublure est incluse. La feuille doublure devra être changée périodiquement. Déplacez légèrement la feuille doublure après chaque découpe afin d'éviter de découper dans des incisions précédentes, ce qui pourrait émousser votre lame et causer des déviations dans votre coupe.

3. Placez le contre-collé (face colorée vers le bas) contre le bras d'équerrage et contre le guide de passe-partout. **(Fig. 25)**
4. Faites coulisser la butée de production inférieure jusqu'à la graduation sur l'échelle correspondant à la dimension de bordure que vous souhaitez découper. **(Fig. 26)**
5. Faites coulisser la butée mobile supérieure jusqu'à la graduation sur l'échelle correspondant à la dimension de bordure que vous souhaitez découper. **(Fig. 27)**
6. Faites glisser la tête de découpe en place, devant le bord supérieur du passe-partout. Lorsque la butée mobile s'approche du bord du passe-partout, appuyez sur son frein avec l'index gauche jusqu'à ce qu'il touche le bord supérieur du passe-partout. **(Fig. 28)**
7. En maintenant votre doigt sur le frein, faites pivoter le porte-lame vers l'avant afin d'enfoncer la lame dans le contre-collé.
8. Relâchez votre doigt du frein afin que celui soit au dessus du bord du passe-partout et tirez la tête de découpe vers vous jusqu'à ce qu'elle entre en contact avec la butée de production inférieure. **(Fig. 29)**
9. Tournez le contre-collé d'1/4 de tour vers la droite et assurez-vous qu'il soit calé entre le bras d'équerrage en bas, et le guide de passe-partout à gauche.
10. Continuez les étapes de 6 à 9 jusqu'à ce que les quatre côtés soient coupés.

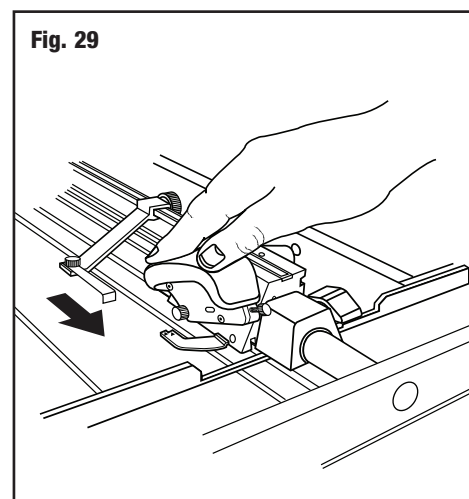
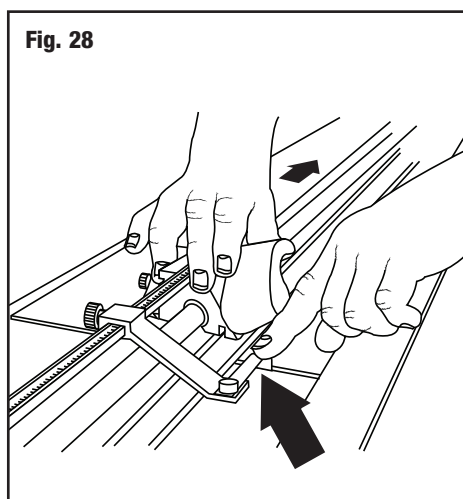
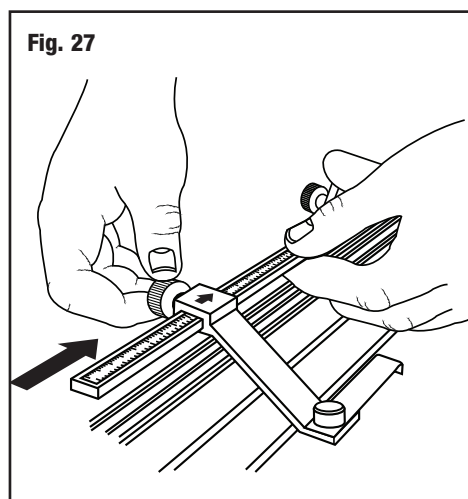
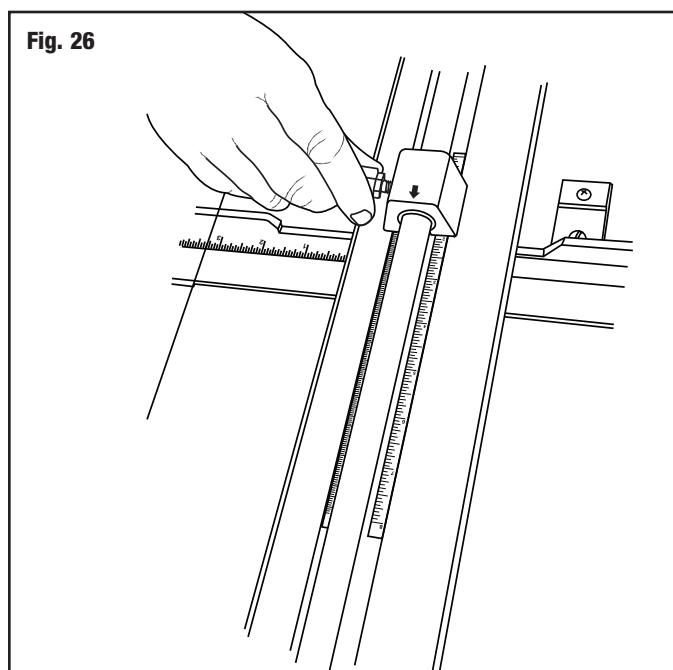
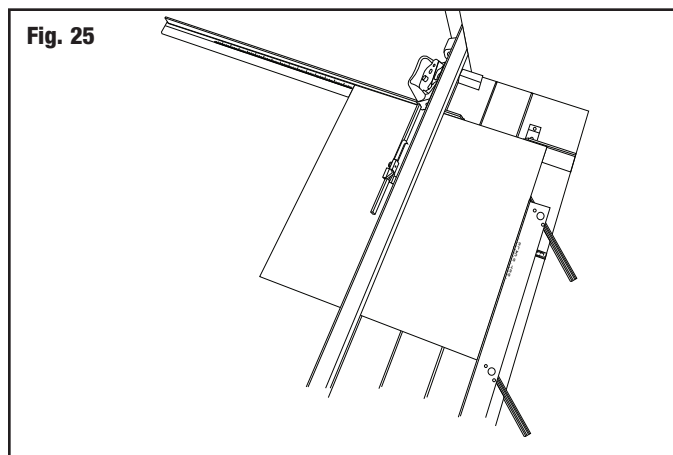

Ajustements

Réglage de la profondeur de la lame à biseau

1. Tournez la molette de réglage de la profondeur dans le sens des aiguilles d'une montre pour augmenter la profondeur et en sens inverse pour la diminuer. **(Fig. 30)**

REMARQUE: Utilisez le tableau faisant référence aux diverses profondeurs de lame.

REMARQUE: L'idéal est de toujours disposer d'une profondeur de lame juste suffisante pour couper le passe-partout et inciser légèrement la feuille doublure. Une profondeur excessive aurait pour conséquence un fléchissement de la lame et donc des déviations dans la coupe. Une profondeur excessive entrainerait également un démarrage prématuré ainsi qu'un arrêt tardif de la découpe, donc des dépassements.

Réglage du glissement de la tête de découpe

Si la tête de découpe est trop lâche, bouge de haut en bas OU d'un côté à l'autre, il sera nécessaire de l'ajuster.

Réglage de la bague

1. Si la lame touche la barre de découpe, desserrer la vis d' 1/4 de tour (en tournant vers la gauche) à l'aide de la clé allen. **(Fig. 31).**
2. Serrer ensuite légèrement (en tournant vers la droite) les deux côtés d'ajustement des vis, à l'aide de la clé allen. **(Fig. 32).**
3. Tester l'extrémité, ajuster si nécessaire.
4. Tester la stabilité et réajuster jusqu'à l'élimination de tout jeu et un mouvement de glissement souple.

Réglage des roulements

1. Pour éliminer le mouvement vertical, resserrez légèrement la vis de réglage à l'aide d'une clé Allen **(Fig. 31).**
2. Testez la tension et reajustez jusqu'à l'élimination du mouvement et l'obtention d'un glissement harmonieux.

Fig. 30

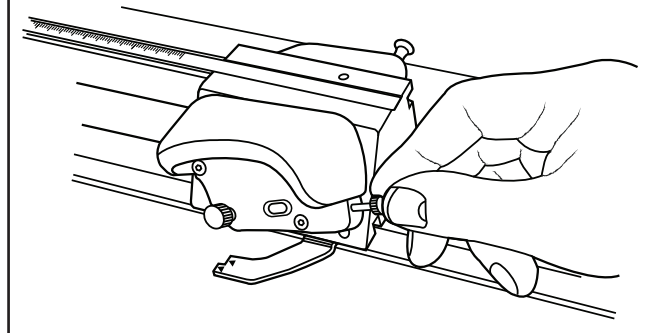

Fig. 31

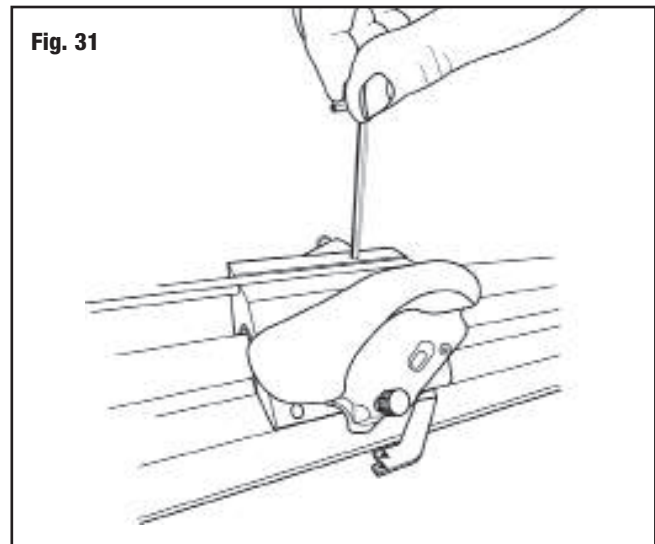

Fig. 32a

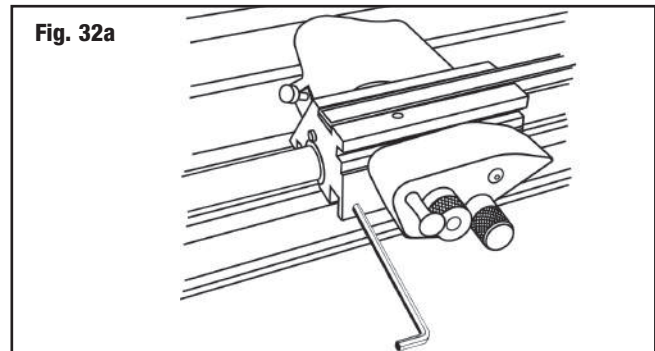
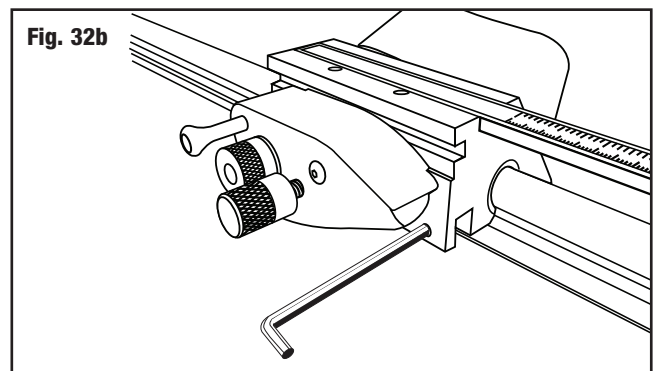

Fig. 32b



Vis de réglage des dépassements de coupe

REMARQUE: Ces réglages sont nécessaires uniquement lorsque les butées de production sont utilisées.

Réglage du dépassement inférieur

1. Si des découpes excessives ou insuffisantes apparaissent sur la partie INFÉRIEURE, lors de l'utilisation des butées de production, même après le réglage de la profondeur de la lame, utilisez le tournevis Logan, qui vous est fourni, pour effectuer de légers ajustements sur la vis de réglage des dépassements, au dos de la tête de découpe. Cette vis affinera le réglage des coupes excessives/insuffisantes sur la partie INFÉRIEURE, uniquement lors de l'utilisation des butées de production.
2. Pour ajuster, utilisez le tournevis Logan et serrez la vis (dans le sens des aiguilles d'une montre) pour augmenter les dépassements ou desserrez-la (dans le sens inverse des aiguilles d'une montre) pour réduire les dépassements. **(Fig. 33)**

Réglage du dépassement supérieur

1. Desserrez la molette pour permettre à la jambe de coulisser. Faites coulisser la jambe à l'écart de la tête de découpe pour réduire le dépassement ou vers la tête de découpe pour augmenter le dépassement. Resserrez la molette pour verrouiller la jambe en position. **(Fig. 34)**

Fig. 33

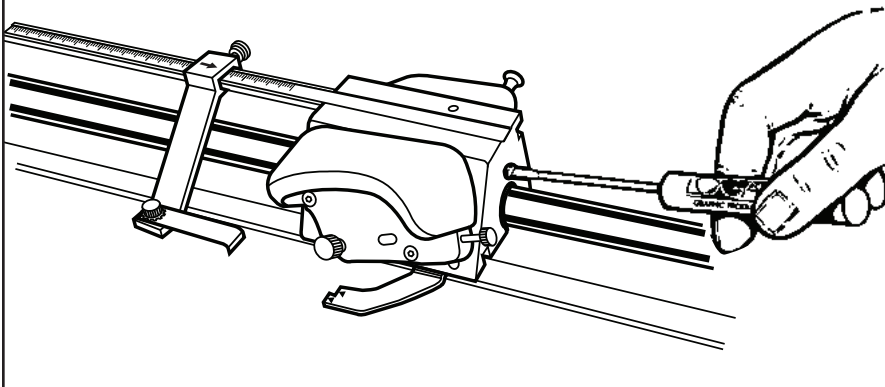
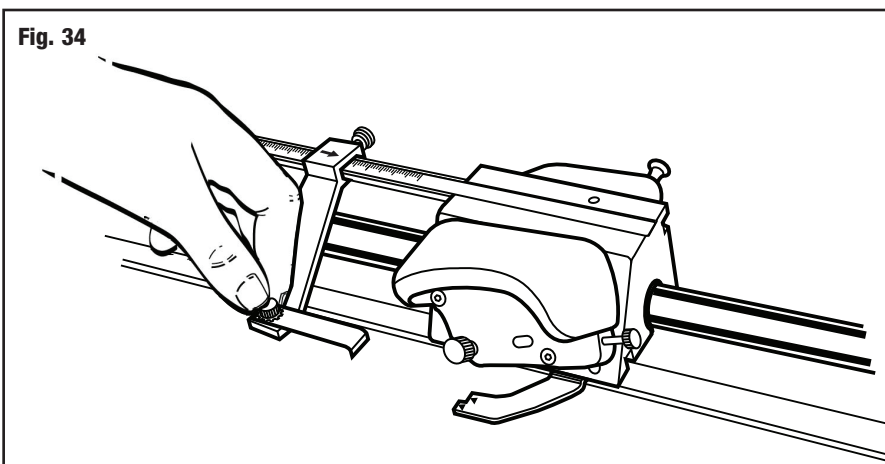
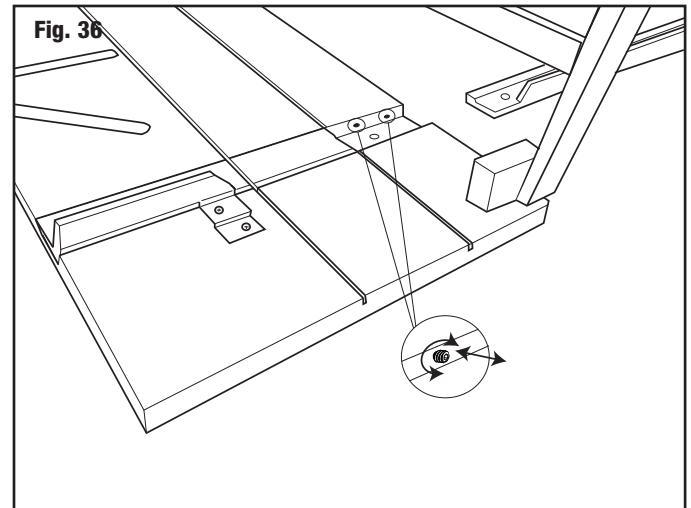
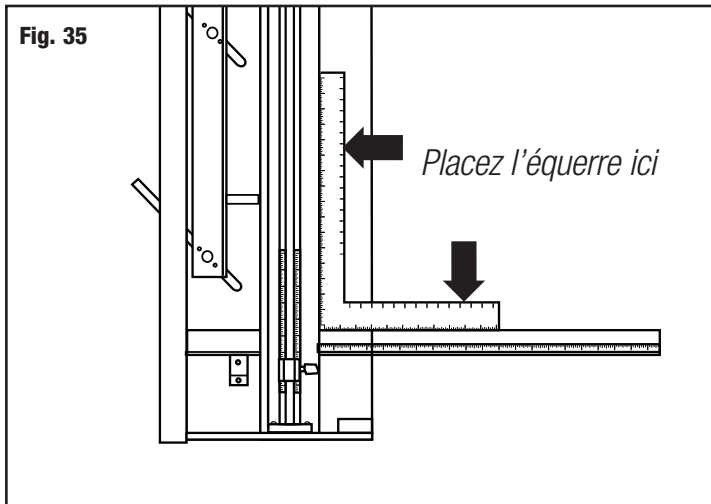

Fig. 34



Réglages du support de découpe



Remise d'équerre du bras d'équerrage

Outils nécessaires : tournevis, équerre de charpentier.

Avant d'effectuer tout réglage sur le bras d'équerrage, assurez-vous que ce soit bien la machine qui n'est pas pas à angle droit et non pas le passe-partout, en procédant à un test de perpendicularité.

ATTENTION: Il arrive souvent que les contre-collés de 81,3 cm x 101,6 cm (32" x 40") ne soient pas rectangulaires à l'achat. Tenez-en compte avant d'effectuer des réglages sur le bras d'équerrage.

Test de perpendicularité

1. Placez l'équerre contre le côté droit du rail de guidage et vers le bas, contre le bras d'équerrage. **(Fig. 35)** Calez-la pour repérer des jours entre l'équerre et le bras d'équerrage. S'il y en a, le bras d'équerrage a besoin d'être réajusté.

Pour remettre d'équerre

1. En regardant où se trouvent les jours, vous pouvez déterminer le côté vers lequel il faut déplacer le bras d'équerrage pour rétablir l'équerre.
2. Retirez le bras d'équerre et localisez les deux vis dans la rainure.
3. Pour ajuster, vous devez tourner les vis A & B de la même manière, mais en sens opposé. Pour déplacer l'extrémité droite du bras d'équerrage vers l'extrémité supérieure de la machine, tournez vers l'intérieur la vis de réglage B (dans le sens des aiguilles d'une montre) d'un quart de tour environ, et tournez la vis A, d'un quart de tour, vers l'extérieur (dans le sens inverse des aiguilles d'une montre). **(Fig. 36)**
4. Ré-installez le bras d'équerrage et vérifiez qu'il soit d'équerre. C'est une méthode par tâtonnement. Dans certains cas, il faut plus d'un quart de tour, dans d'autres, il en faut moins.

Assemblage du guide de passe-partout

Si la cale du guide de passe-partout se desserre du guide de passe-partout, assemblez-la à nouveau en vous assurant que l'angle de la cale soit correctement aligné. (Fig. 37)

Repositionnement parallèle du guide de passe-partout

Outils nécessaires : Tournevis cruciforme, règle

Pour repositionner le guide de passe-partout parallèlement, effectuez tout d'abord un test de parallélisme pour confirmer que le guide de passe-partout n'est plus parallèle.

Test de parallélisme:

1. Bloquez le guide de passe-partout à 5,08 cm sur l'échelle.
2. Placez une chute de passe-partout sous le rail de guidage et calez-la vers le haut contre le guide de passe-partout, à l'extrémité de la machine.
3. Tracez une ligne de crayon en travers du passe-partout.
4. Faites glisser le passe-partout complètement vers le bas, vers vous, en le gardant sous le rail de guidage.
5. Tracez une autre ligne en travers du passe-partout.
6. La pièce de passe-partout doit à présent sembler n'avoir qu'une seule ligne en son travers. Si les deux lignes tracées ne s'alignent pas l'une sur l'autre, le guide de passe-partout doit être repositionné parallèlement.

Pour repositionner parallèlement:

1. Libérez le guide de passe-partout.
2. À l'aide d'un tournevis à tête cruciforme, desserrez d'un tour les quatre vis de chaque côté des molettes noires.
3. Placez une règle ou barre rectiligne entre le guide de passe-partout et le rail de guidage. (Fig. 38)
4. Faites glisser le guide de passe-partout contre la règle et le rail de guidage. Assurez-vous d'un solide contact entre le guide de passe-partout et le rail de guidage, de chaque côté de la barre rectiligne.
5. Resserrez les molettes noires en premier.
6. Puis resserrez les quatre vis. Effectuez un autre test de parallélisme pour assurer que le guide de passe-partout soit à présent parallèle.

Fig. 37

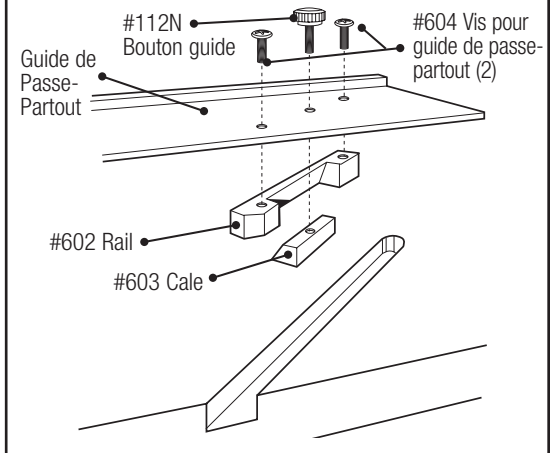
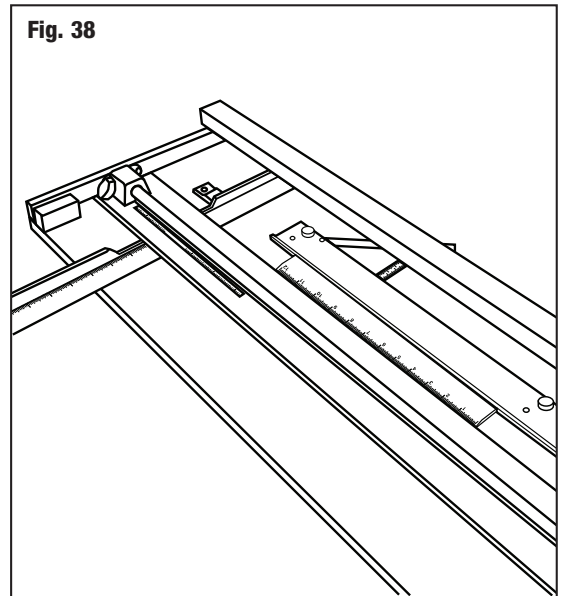

Fig. 38



Diagnostic des Anomalies

Problèmes	Solutions
Encoches ou courbes	<ul style="list-style-type: none"> • Lame réglée à une profondeur excessive • Lame émoussée • Lame accroche dans les découpes précédentes de la feuille doublure • Pression inégale sur la tête de découpe lors de la coupe
Dépassement de coupe sur la découpe supérieure	<ul style="list-style-type: none"> • Lame réglée à une profondeur excessive
Dépassement de coupe sur la découpe inférieure	<ul style="list-style-type: none"> • Si insuffisante – alignez l'indicateur début et arrêt légèrement en dessous de la ligne de crayon et découpez. • Si excessive – alignez l'indicateur début et arrêt légèrement au dessus de la ligne de crayon et découpez.
Bordures de passe-partout inégales	<ul style="list-style-type: none"> • Guide de passe-partout non parallèle
Coupe en biseau frangé	<ul style="list-style-type: none"> • Découpe sans feuille doublure • Feuille doublure usagée • Changement de lame insuffisant dans le temps
Découpe incomplète	<ul style="list-style-type: none"> • Machine n'est pas sur une surface plane • Feuille doublure, au moins aussi longue que le passe-partout à découper, n'est pas utilisée • Lame réglée à une profondeur insuffisante

Conseils Utiles

Éviter que le support se déforme – Rangez toujours votre découpeuse à plat.

Nettoyer le rail de guidage – Utilisez uniquement des solvants volatils tels que l'essence à briquet ou l'alcool. Ne lubrifiez pas le rail de guidage.

Pour découper une bordure de moins de 20mm – Utilisez un crayon pour marquer le contre-collé (au dos) et non pas le guide de passe-partout.

Durée de vie des lames – Pour un résultat optimal, n'utilisez que des lames d'origine Logan. Il n'y a pas deux lames qui auront la même durabilité. La dimension et la qualité des contre-collés influenceront différemment leur durée de vie. Il est recommandé d'utiliser une lame neuve pour tout nouveau projet.

Warranty

Logan Graphic Products, Inc. ("Logan") warrants the model 650-1 / 655-1 / 660-1 FRAMER'S EDGE ELITE to be free from defects in parts and workmanship for a period of two years from the date of original purchase. Logan warrants that it will either repair or replace, in its sole discretion, any necessary replacement parts found to be defective. Should the product need to be returned to Logan for repair or replacement parts, authorization for any return must come from Logan in writing. Costs of returning the product to Logan, including insurances, shall be borne by the purchaser. Logan shall not be liable for any damages or losses, incidental or consequential, direct or indirect, arising from the use of this product. This warranty extends only to the original purchaser and is not assignable or transferable. This warranty is in lieu of all other warranties, expressed or implied. Be advised that any Logan products purchased as "new" from an unauthorized dealer, such as an online auction site or similar, may be void of their warranty.

Logan Graphic Products, Inc.
 1100 Brown Street Wauconda, IL 60084
 800/331-6232 847/526-5515