

**FR** **Mode d'emploi**

**ASSEMBLEUSE**

**POUR L'ENCADREMENT  
AU STUDIO**

**Description**

L'assembleuse pour l'encadrement au studio modèle F300-1 est conçue pour chasser, économiquement et avec précision, des clous en V dans les coins de moulures afin d'obtenir des joints solides. D'un usage simple et convivial, ce système complet produit des coins solides et serrés de qualité professionnelle. La production de cadres de tableau de qualité professionnelle est maintenant plus facile que jamais.

**D** **Bedienungsanleitung**

**BILDERRAHMEN**

**STUDIO JOINER**

**Beschreibung**

Die Heftmaschine, Studio Joiner, Modell F300-1, wurde dazu konzipiert, Metallwinkelklammern günstig und genau in Zierleistenecken einzuschießen, um diese miteinander zu verbinden. Dieses einfach zu verwendende vollständige System produziert feste Ecken für Profi-Ergebnisse. Das Herstellen von Profi-Bilderrahmen ist jetzt einfacher als je zuvor.

**ESP** **Manual de Instrucción**

**ENMARCADO DE CUADROS**

**ARMADOR STUDIO**

**Descripción**

El Armador modelo Studio F300-1 ha estado diseñado para colocar económica y exactamente los clavos V en las esquinas de las molduras para unirlos con seguridad. Simple y fácil de utilizar, este sistema completo produce esquinas fuertes, apretadas para resultados profesionales de alta calidad. Producir marcos profesionales de alta calidad es ahora más fácil que nunca.

**ITL** **Manuale d'uso**

**INCORNICIATURA**

**GIUNTATRICE DA STUDIO**

**Descrizione**

La Giuntatrice da studio modello F300-1 è stata progettata per inserire chiodi a V negli angoli delle cornici per unirle saldamente in maniera economica e precisa. Di semplice e facile uso, questo sistema completo consente di realizzare angoli forti e ben congiunti per risultati di elevata qualità professionale. Realizzare cornici di qualità professionale è ora più semplice che mai!

Modèle F300-1  
Modelo F300-1  
Modell F300-1  
Modello F300-1

  
**LOGAN**<sup>®</sup>  
**GRAPHIC PRODUCTS, INC.**  
*Tools for Art - Tools for Life*  
[www.logangraphic.com](http://www.logangraphic.com)

Logan Graphic Products Inc.,  
1100 Brown Street,  
Wauconda, IL 60084  
Numéro d'appel gratuit 1 800 331 6232  
Teléfono Gratis 1 800 331 6232  
Gebührenfrei in den USA 1 800 331 6232  
Numero gratuito 1 800 331 6232  
[www.logangraphic.com](http://www.logangraphic.com)

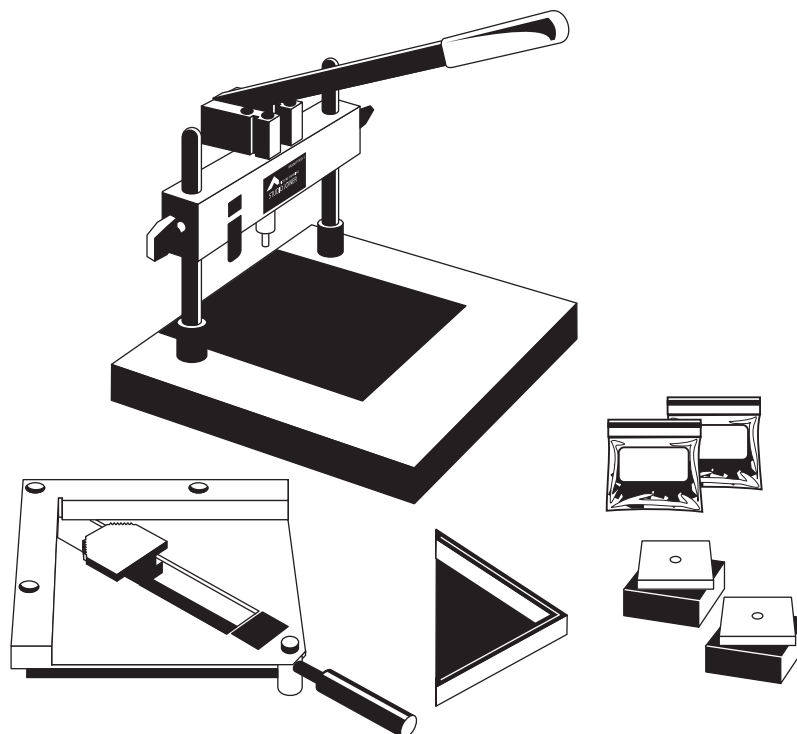

Identification  
Identificación  
Bezeichnungen  
Identificazione

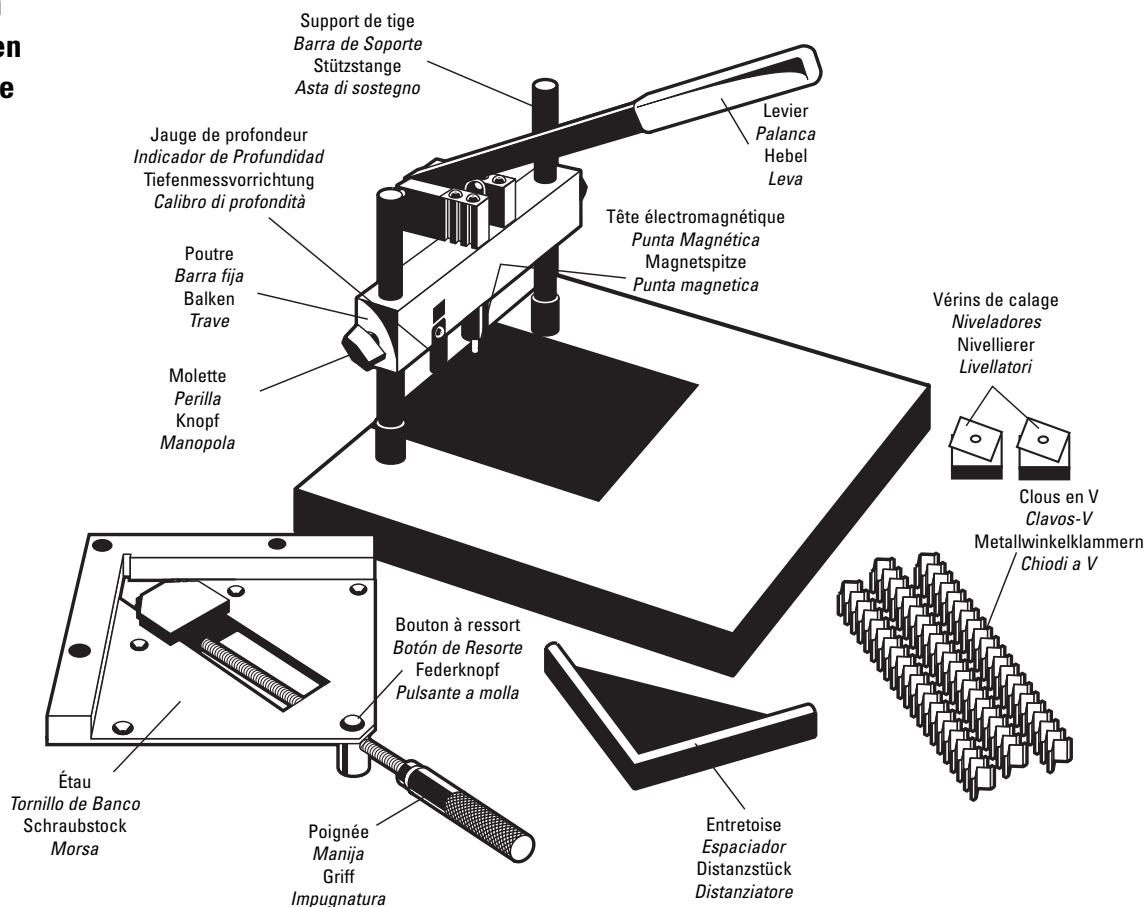

FR

**Poutre** – barre transversale réglable contenant levier et chasoir de clous.

**Tête électromagnétique** – goupille-ressort attachée au chasoir de clous en V sur laquelle reposent les clous en V.

**Jauge de profondeur** – indicateur connecté à la poutre qui règle celle-ci à la hauteur correcte pour chasser les clous en V.

**Molettes** – permettent la mobilité et le réglage de la poutre.

**Tiges de support** – tiges qui s'attachent au plateau d'embase et soutiennent la poutre.

**Étau** – permet de maintenir fermement en place les moulures lors de l'assemblage des coins.

**Poignée** – permet de serrer ou de desserrer les mâchoires de la presse.

**Bouton à ressort** – appuyer sur le bouton et faire coulisser la poignée pour régler rapidement la position des mâchoires de la presse.

**Entretoise** – s'utilise avec des moulures de forme irrégulière ; permet d'obtenir une surface solide pour l'assemblage des coins.

**Clous en V** – fixations en V permettant l'assemblage des coins.

**Vérins de calage** – petits blocs conçus pour immobiliser les longueurs de moulure débordant du plateau d'embase et faciliter le réglage vertical de la poutre.

ESP

**Barra fija** – Barra cruzada ajustable que contiene la palanca y el impulsor de clavos V.

**Punta Magnética** – Clavija cargada de resorte unida al impulsor de clavos V donde se montan los clavos V.

**Indicador de Profundidad** – Indicador conectado a la barra fija que regula la barra fija a la altura apropiada para impulsar al clavo V.

**Perillas** – permiten que la barra fija se mueva para ser ajustada.

**Barras de Soporte** – Barras que se ponen en el tablero base y proporcionan el soporte para la barra fija.

**Tornillo de banco** – Se usa para asegurar la moldura para unir las esquinas.

**Manija** – Se usa para apretar o aflojar la quijada de la abrazadera.

**Botón del Resorte** – Presione hacia abajo y deslice la manija para ajustar rápidamente la quijada de la abrazadera.

**Espaciador** – Se usa para las molduras de forma irregular para proporcionar una superficie sólida para unirlos.

**Clavos V** – Sujetadores de forma de V usados para retener las esquinas de la moldura juntas.

**Niveladores** – Bloques pequeños diseñados para estabilizar las longitudes de la moldura que se extienden fuera del tablero para ayudar con el ajuste de la altura de la barra fija.

D

**Balken** – Einstellbare Leiste mit Hebel und Holzageltrieb.

**Magnetspitze** – Gefederter Stift, der an den Holzageltrieb angebracht ist.

**Tiefenmessvorrichtung** – Anzeige, die an den Balken angebracht ist und den Balken in die richtige Höhe bringt, damit Holznägel eingetrieben werden können.

**Knöpfe** – Damit kann der Balken für Einstellungen verschoben werden.

**Stützstangen** – Stange in der Grundplatte zur Unterstützung des Balkens.

**Schraubstock** – Hält die Zierleiste zur Verbindung der Ecken fest.

**Griff** – Befestigen oder Lösen der Zwinge.

**Federknopf** – Drücken Sie den Knopf nach unten und verschieben Sie den Griff, um die Zwinge in die richtige Position zu bringen.

**Distanzstück** – Für feste Verbindungen an unregelmäßig geformten Zierleisten.

**Metallwinkelklammern** – Zur Verbindung der Holzleistenecken.

**Nivellierer** – Kleine Blöcke zur Stabilisierung der Länge der Zierleisten, die aus der Platte herausragen, um bei der Einstellung der Balkenhöhe behilflich zu sein.

ITL

**Trave** – Barra trasversale regolabile contenente leva e cacciavite per chiodi a V.

**Punta magnetica** – Perno a molla fissato al cacciavite per chiodi a V per inserire i chiodi a V.

**Calibro di profondità** – Indicatore collegato alla trave che regola la trave alla giusta altezza per inserire il chiodo a V.

**Manopole** – Consentono la mobilità della trave per essere regolata.

**Aste di sostegno** – Aste inserite nel pannello di base fornendo sostegno alla trave.

**Morsa** – Utilizzata per fissare la modanatura per eseguire le giunture ad angolo.

**Manico** – Utilizzato per serrare o allentare la ganascia del morsetto.

**Pulsante a molla** – Premere verso il basso e far scorrere il manico per una rapida regolazione della ganascia del morsetto in posizione.

**Distanziatore** – Utilizzato per cornici dalla forma irregolare per fornire una superficie solida per la giuntura.

**Chiodi a V** – Elementi di fissaggio a forma di V utilizzati per tenere insieme gli angoli della modanatura.

**Livellatori** – Blocchetti ideati per stabilizzare sezioni di modanatura che sporgono dal pannello per agevolare la regolazione dell'altezza della trave.

**Liste des pièces**  
**Lista de Piezas**  
**Teileliste**  
**Elenco parti**

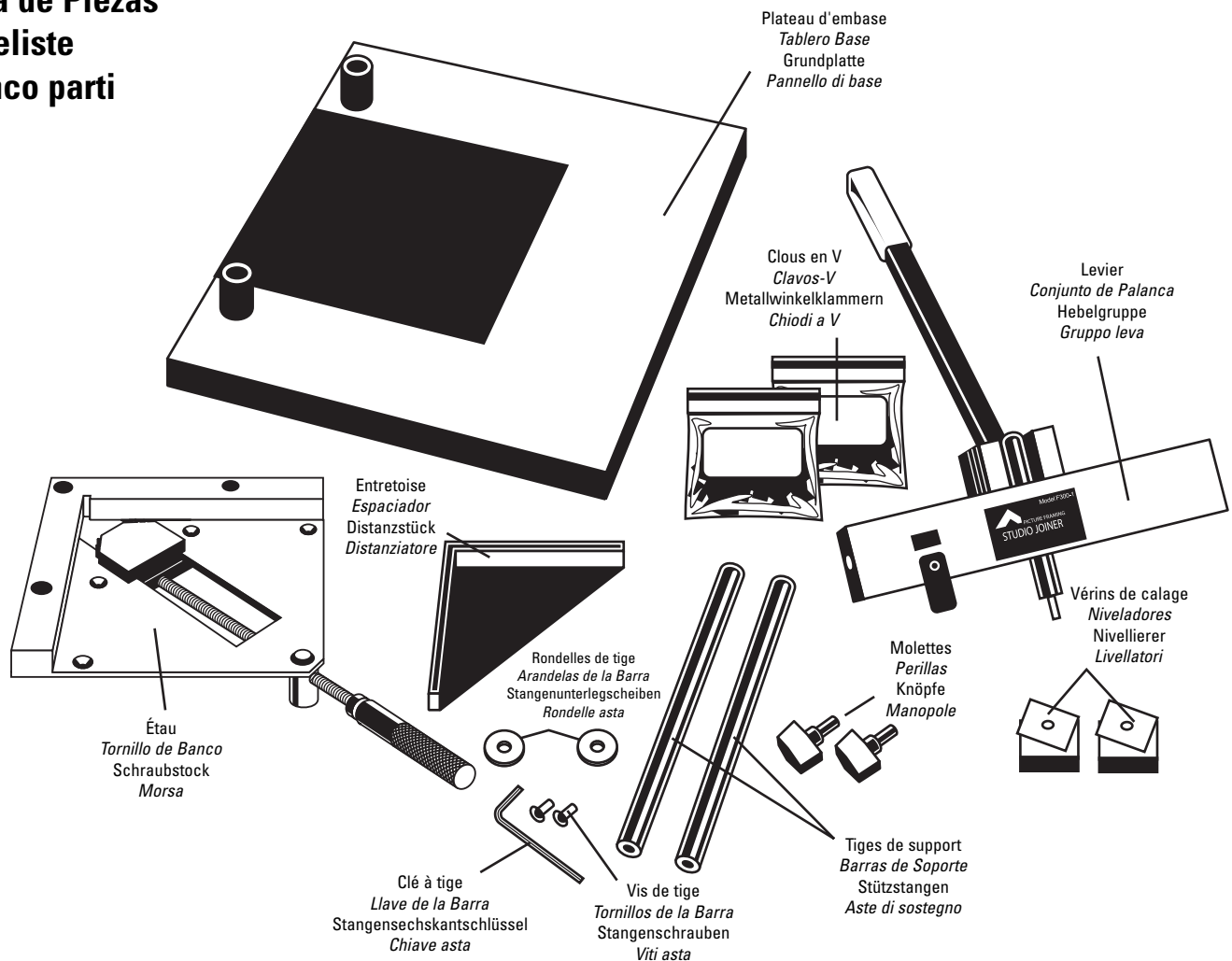

FR	ESP	D	ITL
<b>Liste des pièces</b>	<b>Lista de Piezas</b>	<b>Teileliste</b>	<b>Elenco parti</b>
Panneau d'embase	1	Tablero Base	1
Molettes	2	Perillas	2
Vérins de calage	2	Niveladores	2
Levier	1	Conjunto de Palanca	1
Vis de tige	2	Tornillos de la Barra	2
Rondelles de tige	2	Arandelas de la Barra	2
Entretoise	1	Espaciador	1
Tiges de support	2	Barras de Soporte	2
Étau	1	Tornillo de Banco	1
Clous en V	200	Clavos-V	200
		Grundplatte	1
		Knöpfe	2
		Nivellierer	2
		Hebelgruppe	1
		Stangenschrauben	2
		Stangenunterlegscheiben	2
		Distanzstück	1
		Stützstangen	2
		Schraubstock	1
		Metallwinkelklammern	200
			Pannello di base
			Manopole
			Livellatori
			Gruppo leva
			Viti asta
			Rondelle asta
			Distanziatore
			Aste di sostegno
			Morsa
			Chiodi a V

FR

### Procédure de montage

1. Faire coulisser les tiges de support dans les manchons du plateau (Fig. 1).
2. Attacher les tiges de support avec les vis de tige et les rondelles en se servant de la clé à tige (Fig. 2).
3. Faire coulisser le levier sur les tiges de support (Fig. 3).
4. Visser les molettes dans le levier (Fig. 4).

ESP

### Procedimiento de Armado

1. Deslice las barras de soporte dentro de los tubos en el tablero (Fig. 1).
2. Una las barras de soporte con los tornillos de la barra y las arandelas utilizando la llave para las barras (Fig. 2).
3. Deslice el conjunto de la palanca sobre las barras de soporte (Fig. 3).
4. Enrosque las perillas en el conjunto de la palanca (Fig. 4).

D

### Zusammenbau

1. Schieben Sie die Stützstangen in die Aufsteckhülsen in der Platte (Abb. 1).
2. Befestigen Sie die Stützstangen mit den Stangenschraube und Unterlegscheiben unter Zuhilfenahme des Sechskantschlüssels (Abb. 2).
3. Schieben Sie die Hebelgruppe über die Stützstangen (Abb. 3).
4. Schrauben Sie die Knöpfe in die Hebelgruppe (Abb. 4).

ITL

### Procedura di montaggio

1. Inserire le aste di sostegno negli appositi supporti situati nel pannello (Fig. 1).
2. Fissare le aste di sostegno mediante le apposite viti e rondelle con l'ausilio della chiave asta (Fig. 2).
3. Inserire il gruppo leva sulle aste di sostegno (Fig. 3).
4. Avvitare le manopole sul gruppo leva (Fig. 4).

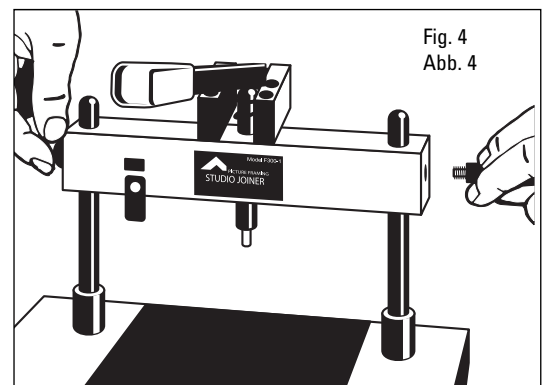
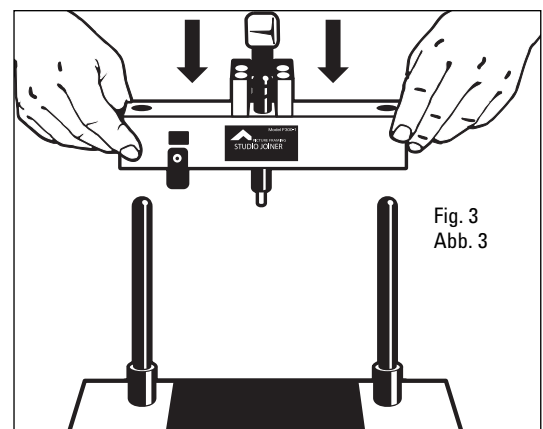
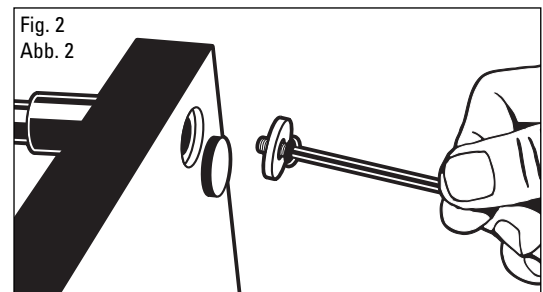
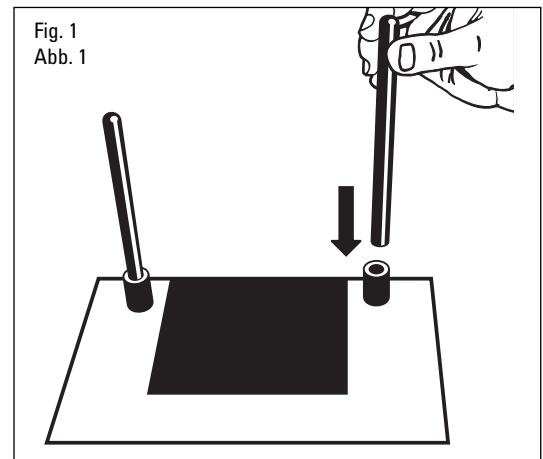

FR

## Préparation

### A. Choix du type, de la taille et de la qualité des clous en V

1. Type de clous en V
  - a. Clous pour bois dur – sont utilisés pour les bois très durs tels que le chêne ou l'érable. Ne pas utiliser pour des bois doux.
  - b. Clous pour bois doux – conçus spécialement pour les bois doux mais peuvent être utilisés pour des bois durs également.
2. Tailles des clous en V
  - a. Choisir une taille de clous équivalente pour le moins à la moitié de l'épaisseur des moulures.
3. Qualité
  - a. Utiliser au moins deux clous en V par joint. Moulure de 6,35 à 44,45 mm (1/4 à 1 3/4 po) de large – 2 clous.  
Moulure de 50,8 à 63,5 mm (2 à 2 1/2 po) de large – 3 clous
4. Voir page 10 pour plus d'informations sur la façon de commander des clous en V supplémentaires.

ESP

## Preparación

### A. Elija el tipo, el tamaño y la calidad del clavo-V

1. Tipo de Clavo-V
  - a. Clavos de Madera Dura - Se usan para las maderas muy duras tales como el roble y el arce. No los use en las maderas blandas
  - b. Clavos de Madera Suave - Utilizados específicamente para las maderas suaves pero pueden ser utilizados en las maderas duras.
2. Tamaño del Clavo-V
  - a. Elija un clavo de tamaño que sea por lo menos la 1/2 del grosor de la moldura.
3. Calidad
  - a. Utilice por lo menos dos clavos-V por unión. Moldura de 1/4" a 1 3/4" de ancho - 2 clavos.  
Moldura de 2" a 2 1/2" de ancho - 3 clavos
4. Para la información sobre cómo comprar clavos-V adicionales vea la página 10.

D

## Vorbereitung

### A. Wählen Sie den Metallwinkelklammerntyp, die –größe und –qualität .

1. Metallwinkeltyp
  - a. Hartholzklammern werden für sehr harte Hölzer, wie Eiche oder Ahorn verwendet. Verwenden Sie diese Klammern nicht mit weichem Holz.
  - b. Weichholzklammern werden für andere Holzarten verwendet, können aber auch für Hartholz verwendet werden.
2. Metallwinkelklammergröße
  - a. Generell sollte die Klammer mindestens die Hälfte der Dicke der Zierleiste lang sein.
3. Qualität
  - a. Verwenden Sie mindestens zwei Klammern pro Fuge. 2 Klammern – von 1/4 bis 3/4 Zoll (0,64 bis 4,45 cm).  
3 Klammern – von 2 bis 2 1/2 Zoll (5,08 cm bis 6,35 cm)
4. Informationen zum Kauf der Metallwinkelklammern finden Sie auf Seite 10.

ITL

## Preparazione

### A. Scegliere il tipo, le dimensioni e la qualità dei chiodi a V

1. Tipo di chiodi a V
  - a. Chiodi per legno duro - Utilizzati per legni molto duri quali quercia e acero. Non utilizzare su legni morbidi.
  - b. Chiodi per legni morbidi - Utilizzati specificamente per legni morbidi, possono anche essere usati su legni duri.
2. Dimensioni dei chiodi a V
  - a. Scegliere un chiodo che sia spesso almeno la metà della modanatura.
3. Qualità
  - a. Utilizzare almeno due chiodi a V per giunto. Per cornici di larghezza da 1/4" a 1 3/4": 2 chiodi.  
Per cornici di larghezza da 2" a 2 1/2": 3 chiodi
4. Per maggiori informazioni su come acquistare chiodi a V aggiuntivi, consultare la pagina 10.

FR

## Préparation (suite)

### B. Presser la moulure



- Marquer le bord de l'onglet pour estomper tout écart du joint (Fig. 5) à l'aide d'un marqueur à teinture. Les marqueurs à teinture sont disponibles dans les quincailleries.
- Coller l'onglet de la moulure pour des coins solides et durables (Fig. 6).

1. Régler la mâchoire de l'étau en appuyant sur le bouton à ressort et en faisant glisser la poignée (Fig. 7).
2. Aligner les pièces de la moulure dans l'étau de sorte que le coin supérieur soit d'équerre (Fig. 8).
3. Ne pas trop serrer. L'immobilisation de la moulure ne requiert qu'une pression de serrage minime (Fig. 9).

ESP

## Preparación (continuación)

### B. Sujete la Moldura con la Abrazadera



- Marque el borde del inglete para llenar cualquier vacío en la esquina (Fig. 5) utilizando un marcador para teñir. Los marcadores para teñir se pueden comprar en una ferretería.
- Encole el inglete de la moldura para tener esquinas sólidas de larga duración (Fig. 6).

1. Ajuste la quijada de la abrazadera presionando el botón del resorte y deslizando la manija (Fig. 7).
2. Alinee las piezas de la moldura en el tornillo de modo que la esquina superior esté a escuadra (Fig. 8).
3. No apriete demasiado. La moldura requiere la presión con la abrazadera suficiente para sostenerla solamente (Fig. 9).

D

## Vorbereitung-Fortsetzung

### B. Einspannen der Zierleisten



- Markieren Sie die Kante der Gehrung ,mit einem Filzstift, um alle Lücken in der Ecke zu füllen (Abb. 5). Sie können diese Filzstifte im Eisenwarenhandel kaufen.
  - Leimen Sie die Zierleisteengehrung, um lang haltende und feste Ecken zu erhalten (Abb. 6).
1. Stellen Sie die Spannbacke durch Drücken des Federknopfs und Schieben des Griffs ein (Abb. 7).
  2. Richten Sie die Zierleistenstücke im Schraubstock aus, damit die obere Ecke rechteckig ist (Abb. 8).
  3. Nicht zu fest anziehen. Die Zierleiste muss nur so fest eingespannt werden, damit sie nicht verrutschen kann (Abb. 9).

ITL

## Preparazione (continuo)

### B. Bloccare la modanatura



- Contrassegnare il bordo del giunto ad angolo retto per uniformare eventuali spazi nell'angolo (Fig. 5) utilizzando un pennarello da legno acquistabile presso qualsiasi ferramenta.
  - Incollare il giunto ad angolo della modanatura per avere angoli solidi e durevoli (Fig. 6).
1. Regolare la ganaschia del morsetto premendo il pulsante a molla e facendo scorrere l'impugnatura (Fig. 7).
  2. Allineare i pezzi di modanatura nella morsa così che l'angolo superiore risulti retto (Fig. 8).
  3. Non serrare eccessivamente, ma esercitare una pressione di serraggio sufficiente a tenere ferma la modanatura (Fig. 9).

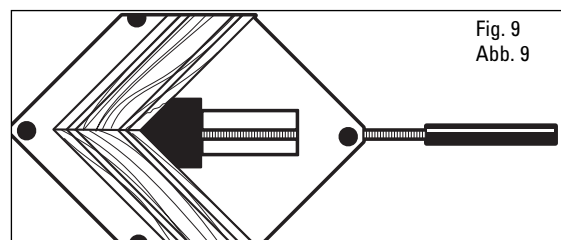
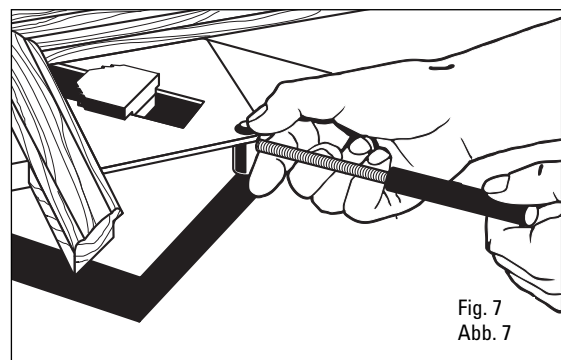
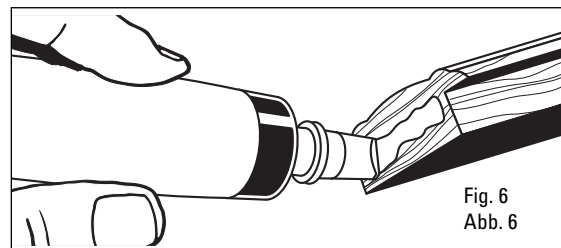
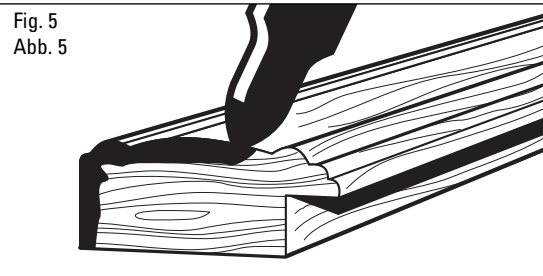

FR

## Préparation (suite)

### C. Entretoise de moulure

1. La moulure doit être soutenue pour pouvoir chasser les clous en V dans le bois. Utiliser l'entretoise lorsque la moulure n'est pas plane (Fig. 10).
2. Les bords en caoutchouc tournés vers le haut, placer l'entretoise entre la moulure enserrée et le plateau d'embase (Fig. 11).

### D. Réglage vertical de la poutre

1. Retourner la moulure enserrée et la poser sur l'entretoise du plateau d'embase (Fig. 12). Si l'entretoise est utilisée, positionner la moulure enserrée sur l'entretoise, là où le clou en V va s'enfoncer.
2. Aligner la jauge de profondeur sur le montant de l'étau.
3. Desserrer les molettes et régler la poutre pour que la jauge de profondeur effleure le montant de l'étau (Fig. 13).
4. Resserrer les molettes.
5. Pivoter la jauge de profondeur vers la gauche ou vers la droite, selon le besoin, pour gagner de l'espace.

Fig. 10  
Abb. 10

Plan horizontal  
Plano Horizontal  
Horizontalebene  
Piano orizzontale



Entretoise nécessaire <i>Necesita Espaciador</i> Distanzstück notwendig <i>Distanziatore</i> necessario	Entretoise nécessaire <i>Necesita Espaciador</i> Distanzstück notwendig <i>Distanziatore</i> necessario	Aucune entretoise nécessaire <i>No Necesita Espaciador</i> Kein Distanzstück notwendig <i>Nessun distanziatore</i> necessario	Aucune entretoise nécessaire <i>No Necesita Espaciador</i> Kein Distanzstück notwendig <i>Nessun distanziatore</i> necessario
---	---	---	---

ESP

## Preparación (continuación)

### C. Espaciador de la Moldura

1. La moldura debe contar con soporte para poder clavar el clavo V en la madera. Utilice el espaciador cuando la moldura no sea uniforme en el plano horizontal (Fig. 10).
2. Con los bordes de goma hacia arriba, coloque un espaciador entre la moldura sujeta con la abrazadera y el tablero base (Fig. 11).

### D. Ajuste de la Barra Fija

1. Voltee completamente la moldura sujeta con la abrazadera y deposítela sobre el espaciador del tablero base (Fig. 12). Si usa el espaciador, coloque la moldura sujeta con abrazaderas sobre el espaciador donde se va a clavar el clavo V.
2. Alinee el indicador de profundidad con el poste del tornillo de banco.
3. Afloje las perillas y ajuste las barras fijas de modo que el indicador de profundidad toque ligeramente el poste del tornillo de banco (Fig. 13).
4. Apriete las perillas.
5. El indicador de profundidad se puede girar a la izquierda o a la derecha para ganar mayor espacio de maniobra.

Fig. 11  
Abb. 11

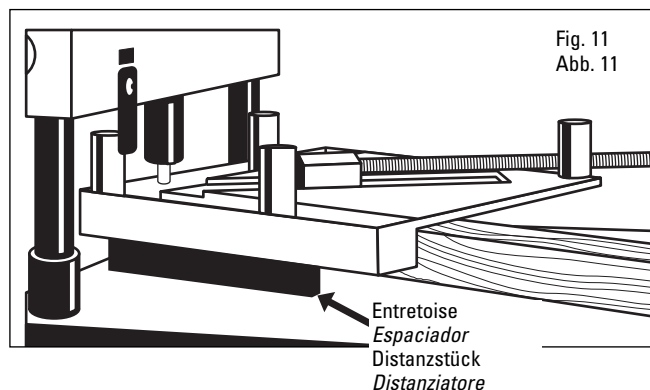

D

## Vorbereitung-Fortsetzung

### C. Zierleisten-Distanzstück

1. Die Zierleiste muss genügend Unterstützung gewährleisten, damit die Metallwinkelklammern in das Holz eingeschossen werden können. Verwenden Sie das Distanzstück, wenn die Zierleiste nicht mit der Horizontalebene übereinstimmt (Abb. 10).
2. Positionieren Sie das Distanzstück mit den Gummikanten nach oben zwischen der eingespannten Zierleiste und der Grundplatte (Abb. 11).

### D. Einstellen der Balkenhöhe

1. Drehen Sie die eingespannte Zierleiste um und legen Sie diese auf das Grundplattendistanzstück (Abb. 12). Wenn Sie ein Distanzstück verwenden, sollten Sie die eingespannte Zierleiste an der Stelle auf dem Distanzstück aufbringen, an der die Klammern eingeschossen werden.
2. Gleichen Sie die Messvorrichtung mit dem Schraubstockstange ab.
3. Lockern Sie die Knöpfe und stellen Sie den Balken ein, damit die Tiefenmessvorrichtung die Schraubstockstange leicht berührt (Abb. 13).
4. Ziehen Sie die Knöpfe fest.
5. Die Tiefenmessvorrichtung kann nach links oder rechts gedreht werden, um zusätzlichen Abstand zu erhalten.

Fig. 12  
Abb. 12

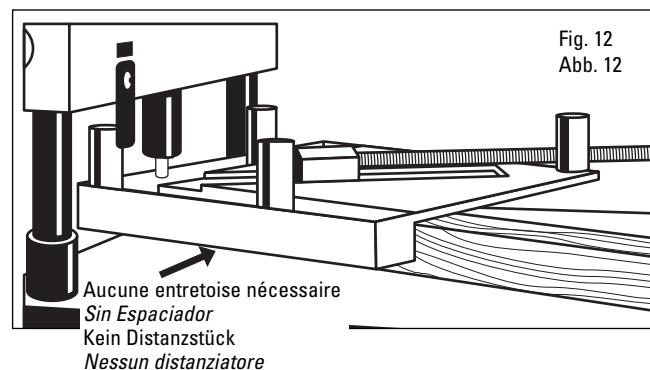

ITL

## Preparazione (continuo)

### C. Distanziatore della modanatura

1. La modanatura deve avere un sostegno perché il chiodo a V penetri nel legno. Quando la modanatura non è pari al piano orizzontale, utilizzare il distanziatore (Fig. 10).
2. Con i bordi in gomma rivolti verso l'altro, posizionare il distanziatore tra la modanatura bloccata e il pannello di base (Fig. 11).

### D. Regolare l'altezza della trave

1. Rivoltare la modanatura bloccata e appoggiarla sul distanziatore sul pannello di base (Fig. 12). Se si utilizza il distanziatore, posizionare la modanatura bloccata sul distanziatore nel punto in cui va inserito il chiodo a V.
2. Allineare il calibro di profondità con il puntello della morsa.
3. Allentare le manopole e regolare la trave di modo che il calibro di profondità sfiori il puntello della morsa (Fig. 13).
4. Serrare le manopole.
5. Per ottenere un gioco aggiuntivo è possibile ruotare il calibro di profondità a destra o a sinistra.

Fig. 13  
Abb. 13

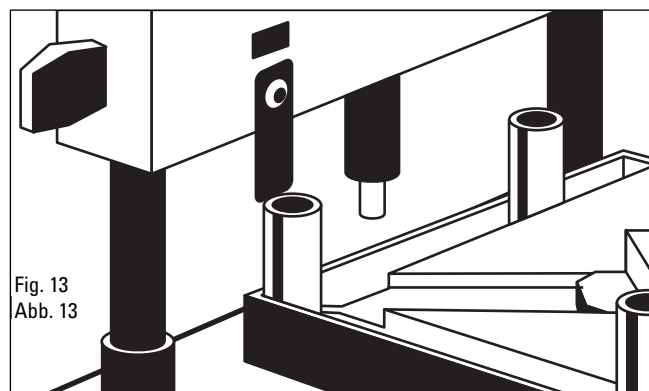

FR

## Fonctionnement

### A. Chargement des clous en V

1. Aligner le clou en V autour de la tête électromagnétique, le bord tranchant du clou tourné vers le bas (Fig. 14).

### B. Clouage du clou en V

1. Pour commencer, enfoncer le clou en V dans l'angle intérieur. Faire glisser l'étau sous l'extrémité magnétique et le clou en V (Fig. 15).
2. Laisser un espace de 1/4 po entre le clou en V et l'angle intérieur (Fig. 16).
3. Enfoncer le clou en V à ras en utilisant le levier (Fig. 17).
4. Charger un deuxième clou en V.
5. Faire glisser l'étau pour le place le clou en V à mi-distance entre le premier écrou en V et l'angle extérieur (Fig. 16).

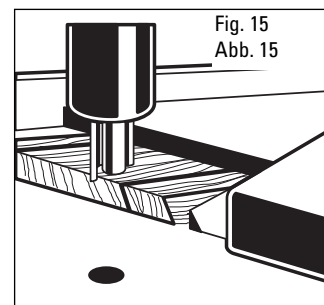
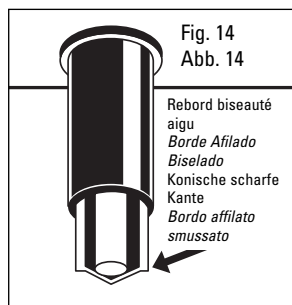

ESP

## Operación

### A. Carga los clavos-V

1. Alinee el clavo-V alrededor de la punta magnética con el borde afilado biselado del clavo apuntando hacia abajo (Fig. 14).

### B. Presione el Clavo-V

1. Presione el clavo-V primero en la esquina interior. Deslice la esquina del tornillo de banco debajo de la punta magnética y del clavo V (Fig. 15).
2. Separe el clavo V 1/4" de la esquina interior (Fig. 16).
3. Presione el clavo-V hasta el ras usando la palanca (Fig. 17).
4. Cargue el segundo clavo-V.
5. Deslice el tornillo de banco colocando el clavo-V a 1/2 distancia entre el primer clavo V y la esquina exterior (Fig. 16).

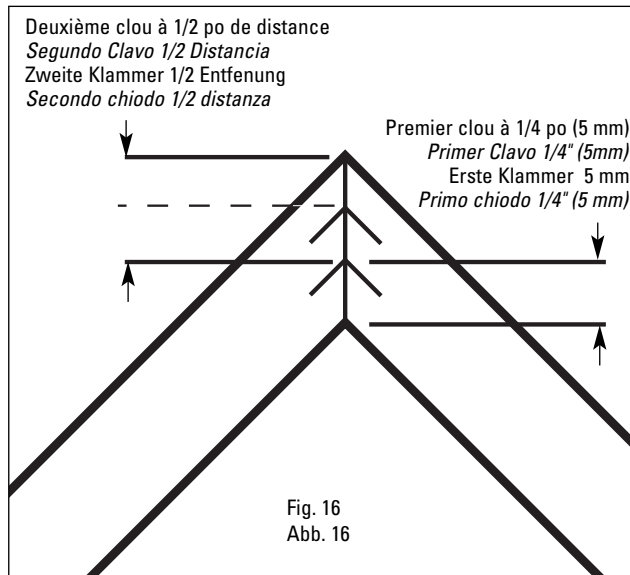

D

## Bedienung

### A. Laden der Metallwinkelklammern

1. Richten Sie die Klammer mit der Magnetspitze aus, wobei das spitze Ende der Klammer nach unten zeigt (Abb. 14).

### B. Einschließen der Klammer

1. Schießen Sie die Klammern zuerst in die Innenecke ein. Schieben Sie die Ecke des Schraubstocks unter die Metallspitze und die Klammer (Abb. 15).
2. Bringen Sie die Klammer 5 mm von der Innenecke entfernt an (Abb. 16).
3. Schießen Sie die Klammer mit dem Hebel ein (Abb. 17).
4. Laden Sie die zweite Klammer.
5. Schieben Sie den Schraubstock und bringen Sie die Klammer 1/2 Entfernung zwischen der ersten Klammer und der Außenecke (Abb. 16).

ITL

## Funzionamento

### A. Inserire il chiodo a V

1. Allineare il chiodo a V intorno alla punta magnetica con il bordo affilato smussato del chiodo rivolto verso il basso (Fig. 14). Allineare il chiodo a V intorno alla punta magnetica con il bordo affilato smussato del chiodo rivolto verso il basso (Fig. 14).

### B. Premere il chiodo a V

1. Premere il chiodo a V prima nell'angolo interno. Fare scorrere l'angolo della morsa sotto la punta magnetica e il chiodo a V (Fig. 15).
2. Distanziare il chiodo a V 1/4" dall'angolo interno (Fig. 16).
3. Premere a fondo il chiodo a V utilizzando la leva (Fig. 17).
4. Inserire il secondo chiodo a V.
5. Fare scorrere la morsa posizionando il chiodo a V a metà tra il primo chiodo a V e l'angolo esterno (Fig. 16).

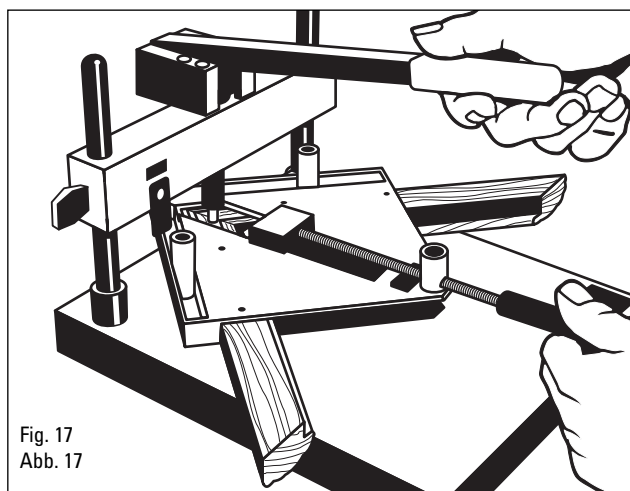



FR

## Fonctionnement (suite)

### B. Clouage du clou en V

6. Enfoncer le clou en V à ras en actionnant le levier.
7. Répéter cette procédure sur les autres angles pour terminer.
- Joindre les côtés du cadre en premier. Puis joindre les moitiés pour finir (Fig. 18).
- Toujours placer la plus grande longueur sur le côté droit et la longueur la plus petite sur le côté gauche.
8. Les vérins de calage peuvent être déployés pour faciliter la stabilisation de la moulure et/ou de l'étau qui dépasseraient le bord de la plaque d'embase et permettre ainsi le réglage correct de la hauteur de la poutre. (Fig. 19).
- L'assembleuse pour l'encadrement au studio peut facilement assembler les coins de moulure en polystyrène et en plastique Emafil ; il suffit de chasser lentement mais fermement les clous en V. Remarque : ne pas les enfoncer trop vite au risque de les gauchir.



Fig. 18  
Abb. 18

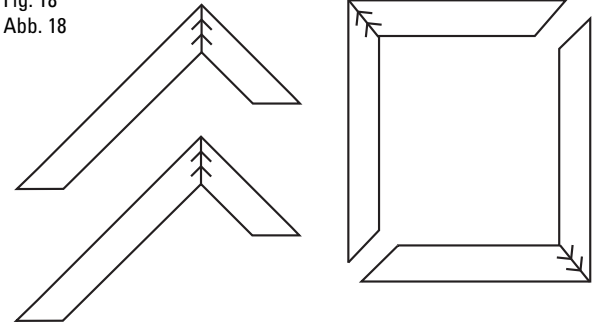

ESP

## Operación (continuación)

### B. Presione el Clavo-V

6. Presione el clavo-V hasta el ras usando la palanca.
7. Repita en las otras esquinas hasta completar.
- Una primero los lados del marco. Luego una las dos mitades para terminar (Fig. 18).
- Ponga siempre la longitud más larga en el tornillo de banco en el lado derecho y la longitud más corta en la mano izquierda.
8. Se pueden utilizar los Niveladores para ayudar a estabilizar la moldura y o el tornillo que se extiende más allá del borde del tablero para permitir que se gradúe apropiadamente la altura de la barra fija (Fig. 19).
- El Armador Studio puede unir fácilmente las molduras de poliestireno y de plástico Emafil presionando lenta pero firmemente los clavos-V hacia adentro. Nota; éstos se doblarán si se presiona demasiado rápido.



D

## Bedienung-Fortsetzung

### B. Einschließen der Klammer

6. Schießen Sie die Klammer mit dem Hebel ein.
7. Wiederholen Sie diesen Schritt an den anderen Ecken, bis alle Klammern eingeschossen wurden.
- Verbinden Sie zuerst die Seiten des Rahmens und verbinden Sie dann die Hälften (Abb. 18).
- Legen Sie immer die längere Seite auf die rechte Seite in den Schraubstock und die kürzere auf die linke.
8. Die Nivelierer können verwendet werden, um die Zierleiste und/oder den Schraubstock zu stabilisieren, der über die Kante der Platte hinausragt, um die Balkenhöhe richtig einzustellen (Abb. 19).
- Der Studio Joiner kann Styropor- und Emafil-Kunststoffzierleisten verbinden, indem die Klammern langsam, aber fest eingeschossen werden. Bitte beachten Sie, dass dieses Material verbogen wird, wenn die Klammern zu schnell eingeschossen werden.



ITL

## Funzionamento (continuo)

### B. Premere il chiodo a V

6. Premere a fondo il chiodo a V utilizzando la leva.
7. Per completare, ripetere la procedura sugli altri angoli.
- Unire prima i lati delle cornici, poi le metà per finire (Fig. 18).
- Mettere sempre la lunghezza maggiore nella morsa a destra e la lunghezza minore a sinistra.
8. I livellatori possono essere utilizzati per aiutare a stabilizzare la modanatura e/o la morsa che sporge dal bordo del pannello per consentire un'adeguata regolazione dell'altezza della trave (Fig. 19).
- La Giuntatrice da studio è in grado di unire facilmente modanature in polistirolo e plastica Emafil inserendo lentamente ma fermamente i chiodi a V.  
Nota: se inseriti troppo in fretta, questi si piegheranno.

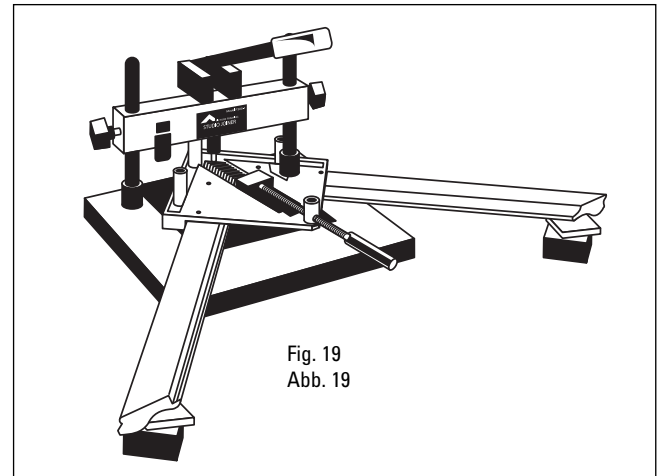

Fig. 19  
Abb. 19

FR

## Fonctionnement (suite)

### C. Assemblage des cadres à côtés multiples

Remarque : Les étapes ci-dessous s'appliquent aux cadres à cinq, six et huit côtés.

1. Après avoir « ligaturé » le cadre en place (dispositif de serrage non fourni), enlever la poutre.
2. Le cadre enserré peut être placé maintenant sur l'un des montants (Fig. 20).
3. Remettre la poutre en place.
4. La poutre doit être réglée à la hauteur correcte à l'aide de l'étau disponible. Placer simplement l'étau à l'envers sur le support et régler la hauteur selon la méthode décrite plus haut dans ce manuel (Fig. 21).
5. Il est maintenant possible de chasser les clous en V de la manière habituelle (Fig. 22).
6. Une fois que les coins de cadre comportent au moins deux clous en V, retirer la poutre puis le cadre.

ESP

## Operación (continuación)

### C. Para Unir Marcos de Lados Múltiples

Nota: Los pasos de abajo se aplican a los marcos de cinco, seis y ocho lados.

1. Una vez que el marco ha sido sujetado con la abrazadera de correas (no incluida). Se debe quitar la Barra Fija.
2. El marco sujetado se puede ahora colocar sobre uno de los Postes (Fig. 20).
3. Ahora se puede volver a colocar la Barra Fija.
4. La Barra Fija debe tener graduada la altura correcta utilizando el Tornillo que no esté actualmente en uso. Coloque simplemente el tornillo al revés en la plancha y ajuste la altura según lo descrito anteriormente en este manual (Fig. 21).
5. Los Clavos V se pueden ahora presionar para adentro, de la manera normal (Fig. 22).
6. Una vez que todas las esquinas del marco tengan por lo menos dos Clavos en V, simplemente quite la Barra Fija y retire el marco.

D

## Bedienung-Fortsetzung

### C. Heften mehrseitiger Rahmen

Hinweis: Die nachstehend aufgeführten Schritte beschreiben das Heften fünf-, sechs- und achtseitiger Rahmen.

1. Sobald der Rahmen eingespannt (Zwingen nicht im Lieferumfang enthalten) wurde, muss der Balken entfernt werden.
2. Jetzt kann der eingespannte Rahmen über eine der Stangen gelegt werden (Abb. 20).
3. Den Balken wieder anbringen.
4. Der Balken muss auf die richtige Höhe eingestellt werden. Verwenden Sie dazu die zu dem Zeitpunkt nicht verwendete Zwinne. Legen Sie die Zwinne ganz einfach umgedreht auf die Platte und stellen Sie die Höhe, wie zuvor in dieser Bedienungsanleitung beschrieben, ein (Abb. 21).
5. Die Klammern können jetzt ganz normal eingeschossen werden (Abb. 22).
6. Sobald alle Rahmenecken mindestens zwei Klammern haben, können Sie den Balken und dann den Rahmen entfernen.

ITL

## Funzionamento (continuo)

### C. Giunzioni di cornici composte da più lati

Nota: le procedure descritte qui di seguito valgono per tutte le cornici a cinque, sei e otto lati.

1. Una volta che la cornice è stata fissata con il "morsetto a staffa" (non fornito in dotazione) la trave va rimossa.
2. Posizionare ora la cornice su uno dei puntelli (Fig. 20).
3. Sostituire la trave.
4. Regolare correttamente l'altezza della trave con l'ausilio della morsa al momento non utilizzata. Capovolgere la morsa appoggiandola sul pannello e impostare l'altezza come descritto in precedenza in questo manuale (Fig. 21).
5. Conficcare ora i chiodi a V come di consueto (Fig. 22).
6. Una volta che tutti gli angoli della cornice hanno almeno due chiodi a V, rimuovere la trave e la cornice.

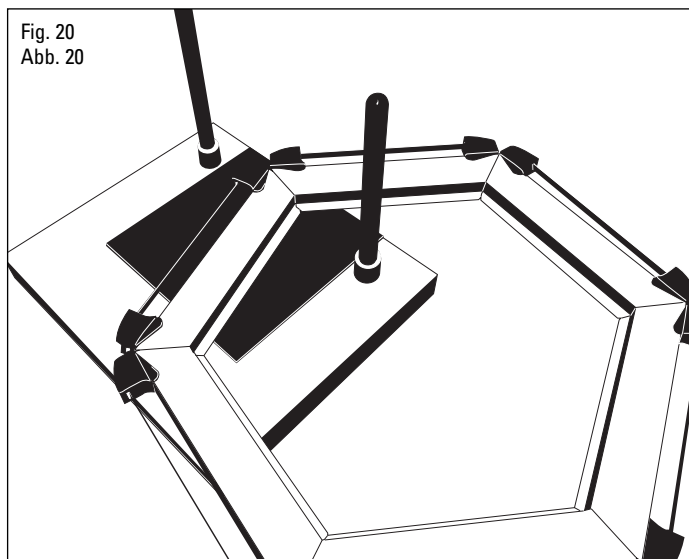

Fig. 20  
Abb. 20

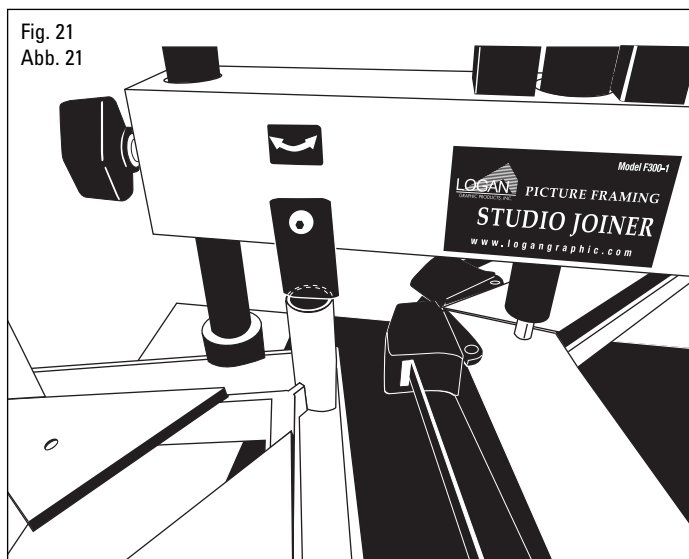

Fig. 21  
Abb. 21

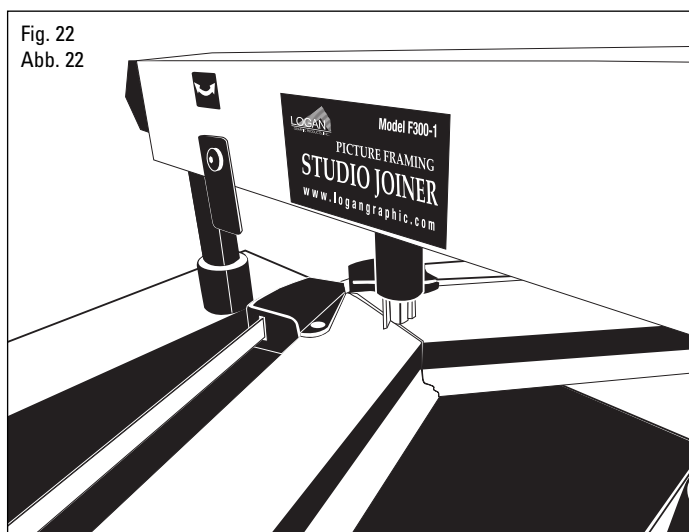

Fig. 22  
Abb. 22

## Problèmes et solutions • Solución de Fallas • Fehlerbehebung • Localizzazione guasti

FR

### Problème

Le clou en V n'est pas chassé à fond.

### Solution

Ré-ajuster la hauteur de réglage.

Se reporter aux instructions.

Utiliser la taille correcte de clous en V.

### Problème

Le joint s'ouvre lorsqu'on y chasse un clou en V.

### Solution

Utiliser l'entretoise fournie et la positionner sous l'emplacement dans lequel chasser le clou en V.

Vérifier que la moulure est solidement serrée dans l'étau et à l'équerre avec le dos du guide.

### Problème

Le porte-clou en V électromagnétique se coince dans l'arbre après insertion du clou en V.

### Solution

Déposer la poutre pour un meilleur accès au porte-clou en V électromagnétique et nettoyer les résidus de colle à l'aide d'un solvant.

Utiliser moins de colle et avoir un chiffon à portée de la main pour nettoyer tout excès de colle qui viendrait à la surface.

### Problème

L'assemblage du cadre est défectueux.

### Solution

Joindre les côtés du cadre tout d'abord.

Joindre ensuite les moitiés pour terminer.

Toujours placer la plus grande longueur sur le côté droit et la longueur la plus petite sur le côté gauche.

### Problème

Espaces dans les joints.

### Solution

Poncer les onglets jusqu'à ce qu'ils soient réguliers.

S'assurer que les deux paires sont d'égale longueur.

Réduire la quantité de colle dans le joint.

Vérifier que la scie coupe bien à l'équerre.

Utiliser des clous en V plus longs si possible.

### Problème

La moulure enserrée ne n'insère pas entre les montants.

### Solution

Soulever la poutre des tiges de support et placer l'étau enserrant la moulure entre les tiges de support ; régler à nouveau la hauteur de la poutre et continuer à enfoncer les clous en V.

ESP

### Problema

El clavo-V no entra completamente.

### Solución

Reajuste la graduación de la profundidad.

Refiérase a las instrucciones.

Utilice el tamaño de clavo-V correcto.

### Problema

La unión se abre al meter el clavo-V.

### Solución

Utilice el espaciador provisto y colóquelo debajo de donde se va a meter el clavo-V.

Esté seguro de que la moldura está sujeta con seguridad en el tornillo, y está a

escuadra contra el dorso de la guía.

### Problema

El sujetador magnético de clavos-V se pega en el eje después de la inserción del clavo-V.

### Solución

Quite la Barra fija para tener un mejor acceso al sujetador magnético de clavos-V y limpie utilizando un solvente para quitar los residuos de pegamento.

Utilice menos pegamento y tenga tela húmeda a la mano para limpiar cualquier rebalse que aflore al apretar.

### Problema

El marco no ensambla correctamente.

### Solución

Una los lados del marco primero, en seguida una las mitades para terminar. Ponga siempre la longitud más larga en el tornillo de banco en el lado derecho y la longitud más corta en la mano izquierda.

### Problema

Vacios en las uniones.

### Solución

Lije para emparejar las juntas a inglete.

Asegúrese de que los dos pares tengan igual longitud.

Reduzca la cantidad de pegamento en la unión.

Compruebe la acción de corte a escuadra de la sierra.

Utilice clavos-V más largos de ser posible.

### Problema

La moldura sujeta con abrazadera no encaja entre los postes.

### Solución

Levante la Barra fija fuera de las barras de soporte, y coloque el tornillo con la moldura en medio de las barras de soporte y entonces vuelva a graduar la altura de la barra fija, para luego presionar el clavo-V hacia adentro.

D

### Problem

Klammer wird nicht vollständig eingeschossen.

### Lösung

Stellen Sie die Tiefe neu ein. Siehe Anweisungen.

Verwenden Sie eine Klammer mit der richtigen Größe.

### Problem

Fuge öffnet sich beim Einschießen der Klammern.

### Lösung

Verwenden Sie das Distanzstück und positionieren Sie es unter der Stelle, an der die Klammern eingeschossen werden.

Vergewissern Sie sich, dass die Zierleiste sicher in den Schraubstock eingespannt wurde und senkrecht zur Führung aufliegt.

### Problem

Der magnetischer Klammerhalter bleibt nach dem Einschießen der Klammer stecken.

### Lösung

Entfernen Sie den Balken, um besser auf den Klammerhalter zugreifen zu können und reinigen Sie ihn mit einem Lösungsmittel, um Leimreste zu entfernen. Verwenden Sie weniger Leim und wischen Sie überflüssigen Leim ab.

### Problem

Rahmenseiten passen nicht zusammen.

### Lösung

Verbinden Sie zuerst die Rahmenseiten und dann die beiden Hälften. Legen Sie immer die längere Seite auf die rechte Seite in den Schraubstock und die kürzere auf die linke.

### Problem

Lücken in den Fugen.

### Lösung

Schleifen Sie die Gehrungen ab.

Vergewissern Sie sich, dass beide Paare gleich lang sind.

Verwenden Sie weniger Leim in der Fuge.

Bestätigen Sie, dass die Säge die Ecken auch rechteckig sägt.

Verwenden Sie längere Metallwinkelklammern.

### Problem

Aufgespannte Zierleiste passt nicht zwischen die Stangen.

### Lösung

Heben Sie den Balken von den Stützstangen und positionieren Sie den Schraubstock mit der Zierleiste zwischen den Stützstangen und stellen Sie dann

erneut die Balkenhöhe ein, um mit dem Einschließen der Nägel fortzufahren.

ITL

### Problema

Il chiodo a V non si inserisce completamente.

### Soluzione

Regolare nuovamente la profondità.

Consultare le istruzioni.

Utilizzare un chiodo a V di dimensioni corrette.

### Problema

Il giunto si apre quando si inserisce il chiodo a V.

### Soluzione

Utilizzare l'apposito distanziatore e posizionarlo sotto il punto in cui va inserito il chiodo a V.

Accertarsi che la modanatura sia saldamente bloccata nella morsa e formi un angolo retto contro il retro del guidapezzo.

### Problema

Il portachiodo a V magnetico si attacca all'albero dopo avere inserito il chiodo a V.

### Soluzione

Rimuovere la trave per accedere meglio al portachiodo a V magnetico e pulire con del solvente per rimuovere eventuali residui di colla.

Utilizzare meno colla e avere a portata di mano un panno umido per pulire eventuali fuoriuscite.

### Problema

La modanatura non si monta correttamente.

### Soluzione

Unire prima i lati delle cornici, poi le metà per finire. Mettere sempre la lunghezza maggiore nella morsa a destra e la lunghezza minore a

sinistra.

### Problema

Spazi nei giunti.

### Soluzione

Smerigliare i giunti ad angolo retto.

Accertarsi che le due coppie siano di uguale lunghezza.

Ridurre la quantità di colla nel giunto.

Verificare l'azione di taglio ad angolo retto della sega.

Usare, se è possibile, chiodi a V più lunghi.

### Problema

La modanatura bloccata non si inserisce correttamente tra i puntelli.

### Soluzione

Sollevarla la trave dalle aste di sostegno e posizionare la morsa con la modanatura tra le aste di sostegno, quindi regolare nuovamente l'altezza della trave per continuare a inserire i chiodi a V.

FR

AUTRES ARTICLES DISPONIBLES AUPRÈS DE LOGAN GRAPHIC PRODUCTS, INC.

Le système Logan Graphics d'encadrement comprend tous les outils et accessoires dont vous avez besoin pour produire des cadres de tableau de qualité professionnelle, notamment :

#### SCIE PROFESSIONNELLE *Modèle F100-2*

Mesure et coupe précisément des onglets constants pour l'encadrement de tableaux de qualité professionnelle

- Réglages d'angle multiples
- Échelle graduée pour onglet d'usage facile
- Presses à serrage rapide
- Découpe de moulures de 3 po maximum
- Guides pour coupes précises
- Lames de scie interchangeables : Scie fine (18 dents/po) et super fine (24 dents/po)
- Guide de 36 po à gauche et de 18 po à droite
- Coupe également le métal à droite

#### SABLEUSE *Modèle F200-1*

Ponce les onglets parfaitement à un angle de 45° angle pour obtenir des cadres serrés à l'équerre.

- Roue de 10 livres
- Réglages sur 45° gauche, 90° et 45° droite
- Micro réglages pour l'obtention d'angles à 45° parfaits
- Papier d'oxyde d'aluminium avec barre de prolongement de durée
- Permet de poncer des moulures de 2 1/2 po maximum
- Barre d'élimination de la poussière

D

ANDERE PRODUKTE VON LOGAN GRAPHICS

Das Logan Graphics Bilderrahmensystem umfasst alle Werkzeuge und jegliches Zubehör, das Sie zur Herstellung hochqualitativer Rahmen benötigen, wie ...

#### SÄGE PRO SAW *Modell F100-2*

Messen und schneiden genauer Gehrungen für Bilder von Profiqualität

- Mehrere Winkeleinstellungen
- Einfach zu verwendende Gehrungs-Messkala
- Sichere Zwingen
- Schneidet Zierleisten bis zu 3 Zoll (7,62 cm)
- Präzisionsführungen für genaue Schnitte
- Auswechselbare Sägeblätter: Fein (18 Zähne/Zoll) und superfein (24 Zähne/Zoll)
- 36-Zoll-Führung links & 18-Zoll-Länge rechts
- Schneidet auch Metall

#### SCHLEIFMASCHINE *Modell F200-1*

Schleift Gehrungen auf einen perfekten 45°-Winkel für feste, rechteckige Rahmen

- 10 Pfd. Rad
- Einstellung auf 45° links, 90° und 45° rechts
- MikroEinstellung für perfekte 45°
- Aluminiumoxid-Schleifpapier mit Block zur Verlängerung der Nutzdauer
- Schleift Zierleisten bis zu 2 1/2 Zoll (6,35 cm)
- Staubentfernungsblick

ESP

LOGAN GRAPHIC PRODUCTS, INC. TAMBIÉN OFRECE

El sistema de enmarcado de cuadros de Logan Graphics incluye todas las herramientas y accesorios que usted necesita para producir marcos profesionales de calidad incluyendo...

#### SIERRA PROFESIONAL *Modelo F100-2*

Mide y corta ingletes exactos, constantes para marcos profesionales de calidad

- Graduaciones de ángulos múltiples
- Escala para medir los ingletes fácil de usar
- Abrazaderas de retención segura y acción rápida
- Corta molduras de hasta 3"
- Guías de precisión para cortes exactos
- Hojas de sierra permutables: Fina (18 dientes/pulg.) y super-fina (24 dientes/pulg.)
- Guía izquierda de 36" de longitud y derecha de 18" de longitud
- También corta el metal

#### LIJADORA *Modelo F200-1*

Lija ingletes a ángulos de 45° perfectos para marcos a escuadra y firmes

- Rueda de 10 libras
- Ajusta 45° a la izquierda, y 90° y 45° a la derecha
- Ajuste micrométrico para 45° perfectos
- Papel de lija de óxido de aluminio con una barra que extiende su duración
- Lija molduras hasta de 2 1/2"
- Barra para retirar el polvo

ITL

ANCHE DISPONIBILE DA LOGAN GRAPHIC PRODUCTS, INC.

Il sistema di incorniciatura Logan Graphics comprende tutti gli utensili e gli accessori necessari per produrre cornici di qualità professionale, tra cui...

#### SEGA PROFESSIONALE *Modello F100-2*

Per misurare e tagliare angoli retti precisi e uniformi per cornici di qualità professionale

- Impostazioni a più angoli
- Scala di misurazione angoli retti di facile uso
- Morsetti a presa sicura e azione rapida
- Taglia modanature fino a 3"
- Guide di precisione per tagli precisi
- Lame sega intercambiabili: fini (18 denti/pollice) e superfini (24 denti/pollice)
- Lunghezza guida pezzo 36" a sinistra e 18" a destra
- Taglia anche il metallo

#### SMERIGLIATRICE *Modello F200-1*

Smeriglia angoli retti a 45° perfetti per cornici quadrate e stabili

- Rotella 10 lb
- Regola 45° a sinistra, 90° e 45° a destra
- Microregolazione per 45° perfetti
- Carta abrasiva in ossido di alluminio con barra per maggiore durata
- Per smerigliare modanature fino a 2 1/2"
- Barra di rimozione polvere

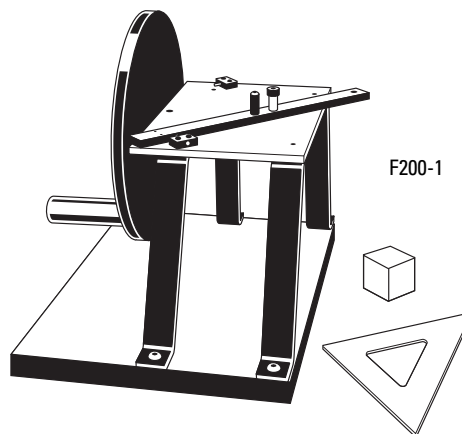
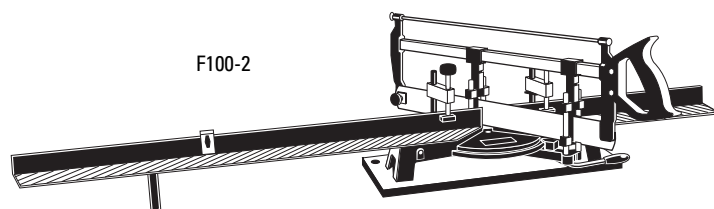

F300-2

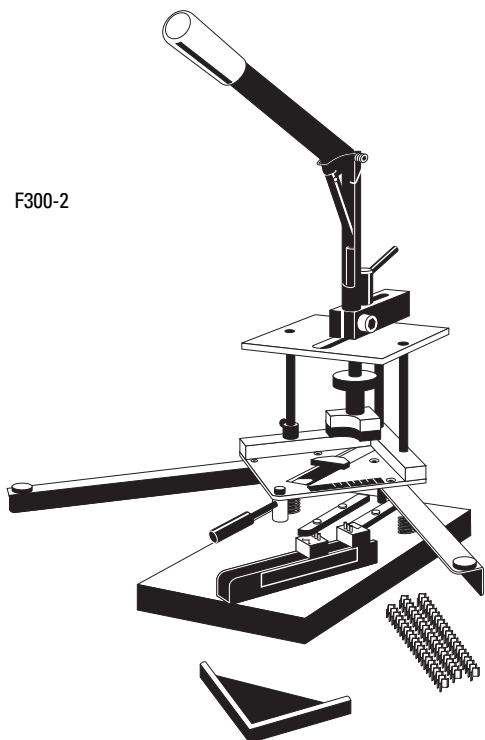

**FR** ASSEMBLEUSE PROFESSIONNELLE *Model F300-2*  
Style professionnel - Fixez les coins du cadre avec précision et aise

- Jauge d'espacement de clous et taquets
- Cadre de serrage
- Grande capacité 65mm

**ESP** ARMADOR PROFESIONAL *Model F300-2*  
Prof-Stil - Rahmenecken einfach und genau befestigen

- Galga y Pines de Espaciamiento de Clavos
- Tornillo de Abrazadera
- Capacidad de Anchura 65mm

**D** PRO JOINER *Model F300-2*  
De Estilo Profesional - Sujeta las Esquinas del Marco con Precisión y Facilidad

- Calibro e spine di misura distanza chiodi
- Morsa di aggancio
- Capacità in larghezza 65mm

**ITL** GIUNTATRICE PROFESSIONALE *Model F300-2*  
Stile professionale - Fissare gli angoli cornice con precisione e semplicità

- Nagelentfernungs-Messgerät & Stifte
- Klemm-Schraubstock
- Mögliche Breite 65mm

F400-1

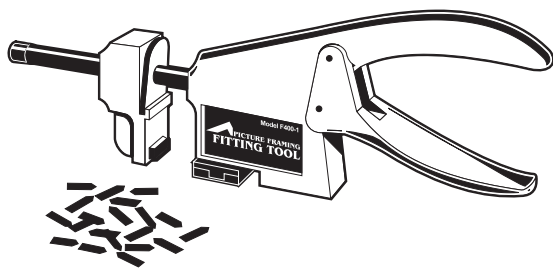

**FR** OUTIL D'AJUSTAGE  
*Modèle F400-1*

Chasse des clous de vitrier ou des pointes dans les cadres en bois pour la fixation des matériaux.

- Chasse quatre types différents d'inserts
- Ni glissement ni gauchissement
- Permet de retirer des inserts
- Sabot à réglage aisé
- Convient aux bois durs et doux
- Porte-insert pivotant breveté
- Angle d'attaque correct assuré
- Ni piffomètre ni don requis

**ESP** HERRAMIENTA DE ACOPLA  
*Modelo F400-1*

Clava clavos sin cabeza o insertos de grapa en los marcos de madera para retener los materiales en su lugar

- Clava cuatro insertos diferentes
- Sin que se resbalen o se doblen
- Quita los insertos
- Pie de ajuste fácil
- Úselo en maderas duras o suaves
- Sujetador de insertos rotatorio patentado
- Asegura el ángulo de penetración apropiado
- No requiere conjeturar ni pericia

**D** PASSWERKZEUG  
*Modell F400-1*

Schießt Versenkknägel oder Einsatzstifte in Holzrahmen, um das Material festzuhalten

- Einschließen vier verschiedener Einsatzstifte
- Kein Rutschen oder Verbiegen
- Entfernt Einsatzstifte
- Einfach zu verstellender Fuß
- Zur Verwendung auf Hartholz- oder Weichholztypen
- Patentierter drehender Einsatzhalter
- Richtiger Einschusswinkel garantiert
- Kein Raten und keine Fähigkeiten erforderlich

**ITL** UTENSILE DI MONTAGGIO  
*Modello F400-1*

Guida chiodi senza testa o tasselli a punta nelle cornici di legno per tenere in posizione i materiali

- Guida quattro diversi tasselli
- Non scivola e non si piega
- Rimuove i tasselli
- Piede a facile regolazione
- Da utilizzare su legni duri o morbidi
- Portatasselli rotante brevettato
- Assicura un adeguato angolo di guida
- Non richiede particolari capacità o intuizione